

HERO

9

BLACK



## Gå med i GoPro-rörelsen

---



@GoPro



@GoPro



@GoPro



facebook.com/GoPro



@GoPro



pinterest.com/GoPro

## Innehåll

---

Det här är HERO9 Black	6
Ställa in kameran	8
Bekanta dig med din GoPro	14
Anpassa GoPro	27
HERO9 Black avancerade funktioner	37
Använda QuikCapture	45
Lägga till HiLight-taggar	47
Ställa in skärmorientering	48
Videoinspelning	49
Videoinställningar	54
Fotografering	57
Fotoinställningar	64
Använda intervallfoto	66
Inställningar för intervallfoto	71
Streaming + Webbkameraläge	74
Exponeringskontroll	75
Styra GoPro med rösten	78
Spela upp mediefiler	82
Ansluta till GoPro-appen	86

## Innehåll

---

Överföra mediefiler	88
Ställa in dina anslutningar och inställningar	93
Viktiga meddelanden	102
Återställa kameran	104
Montera GoPro	106
Ta bort luckan	111
Underhåll	113
Batteriinformation	114
Felsökning	117
Tekniska specifikationer: Video	119
Tekniska specifikationer: Foto	129
Tekniska specifikationer: Intervallfoto	134
Tekniska specifikationer: Protune	139
Kundtjänst	147
Varumärken	147
Information om regler och föreskrifter	147

## Det här är HERO9 Black

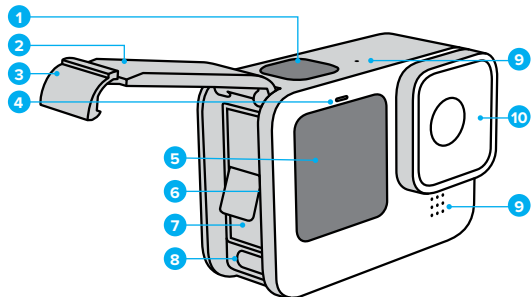

- |  |                               |
|--|-------------------------------|
| 1. Slutarknapp  | 6. Kortplats för microSD-kort |
| 2. Lucka   | 7. Batteri                    |
| 3. Spärr på luckan   | 8. USB-C-port                 |
| 4. Statuslampa   | 9. Mikrofon                   |
| 5. Främre skärm  | 10. Löstagbart objektiv       |

## Det här är HERO9 Black

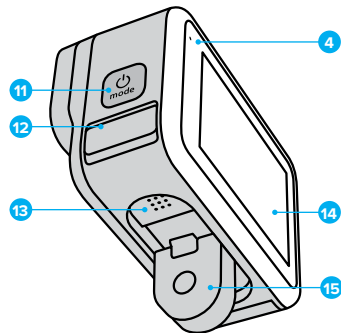

- |   |                   |
|---|-------------------|
| 11. Lägesknapp               | 13. Högtalare     |
| 12. Dränera mikrofon<br>(utformad för att tömma vatten.<br>Detta är inte en lucka/spärr.<br>Försök inte öppna.) | 14. Pekskärm      |
|   | 15. Vikbart ställ |

Lär dig använda tillbehören som levererades med GoPro. Se [Montera GoPro](#) (sida 106).

## Ställa in kameran

---

### MICROSD-KORT

För att spara videor och foton behöver du ett microSD-kort (säljs separat). Använd ett kort av ett känt märke som uppfyller följande krav:

- microSD, microSDHC eller microSDXC
- klass 10 eller UHS-I-märkning
- kapacitet upp till 256 GB.

En lista över rekommenderade microSD-kort finns på [gopro.com/microsdcards](https://gopro.com/microsdcards).

*Obs!* Se till att du har rena och torra händer innan du tar i SD-kortet. Utgå från tillverkarens riktlinjer när det gäller vilka temperaturer som kortet kan användas vid och annan viktig information.

---

**PROFFSTIPS:** SD-kortet bör formateras om regelbundet för att det ska fungera bra. Vid formateringen raderas alla dina mediefiler, så se till att spara dem först.

1. Dra nedåt på den bakre skärmen för att komma till instrumentpanelen.
2. Dra åt vänster och tryck på Inställningar > Återställ > Formatera SD-kort.

Information om hur du sparar videor och bilder finns i [Överföra mediefiler](#) (sida 88).

## Ställa in kameran

---

### UPPLADDNINGSBART BATTERI

För bästa möjliga prestanda ska du använda det uppladdningsbara batteriet från GoPro (HERO9 Black) med din nya GoPro.

---

**PROFFSTIPS:** Du kan enkelt kontrollera batteriets status och se till att du använder rätt batteri.

1. Dra nedåt på den bakre skärmen för att komma till instrumentpanelen.
2. Dra åt vänster och tryck på Inställningar > Om > Batteriinfo.



**WARNING!** Även om batterier som inte är från GoPro passar i din HERO9 Black kommer de att begränsa prestandan. Kamerans prestanda med andra batterier kan inte garanteras.

---

För mer viktig information om batterisäkerhet och användning, se [Batteriinformation](#) (sida 114).

## Ställa in kameran

---

### MICROSD-KORT + BATTERIINSTÄLLNING

1. Släpp upp spärren på luckan och öppna luckan.



2. Kontrollera att kameran är avstängd och batteriet borttaget och sätt SD-kortet i kortplatsen med etiketten vänd mot batterifacket.

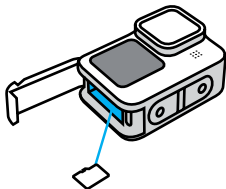

Du kan mata ut kortet genom att trycka det inåt i kortplatsen med nageln.

## Ställa in kameran

---

3. Sätt i batteriet.

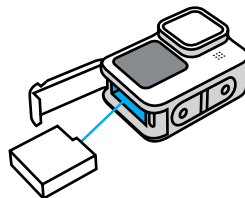

4. Anslut kameran till en USB-laddare eller dator med den medföljande USB-C-kabeln.

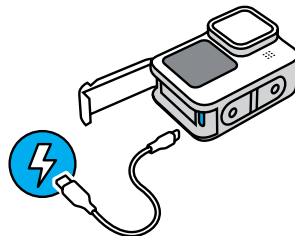

Det tar runt 3 timmar innan batteriet är fulladdat. Kamerans statuslampa tänds när det är klart. Mer information finns i [Batteriinformation](#) (sida 114).

**PROFFSTIPS:** Använd GoPro Supercharger för snabbaste laddning (säljs separat).

## Ställa in kameran

---

5. Dra ut kabeln och stäng luckan när laddningen har slutförts. Kontrollera att spärren på luckan är stängd och låst innan du använder kameran.

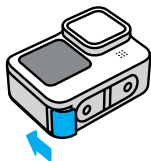

**WARNING!** Luckan på din kamera går att ta bort. Se till att luckan är ordentligt låst och tillsluten efter stängning.

---

## Ställa in kameran

---

### UPPDATERA KAMERANS PROGRAMVARA

Få de senaste funktionerna och bästa prestanda för din GoPro genom att se till att programvaran är uppdaterad.

#### Uppdatera med GoPro-appen

1. Hämta appen via Apple App Store eller Google Play.
2. Anslut kameran till din mobila enhet genom att följa appens anvisningar på skärmen. Om det finns ny programvara till kameran får du veta hur du installerar den.

#### Uppdatera manuellt

1. Gå in på [gopro.com/update](https://gopro.com/update).
2. Välj *HERO9 Black* i listan med kameror.
3. Välj *Uppdatera kameran manuellt* och följ instruktionerna.

---

**PROFFSTIPS:** Vill du veta vilken programvaruversion du använder? Här kan du ta reda på det.

1. Dra nedåt på den bakre skärmen för att komma till instrumentpanelen.
2. Dra åt vänster och tryck på Inställningar > Om > Kamerainformation.

## Bekanta dig med din GoPro

---

### SÄTTA PÅ

Tryck på lägesknappen  för att sätta på HERO9 Black.

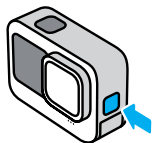

### STÄNGA AV

Håll lägesknappen nedtryckt  i tre sekunder för att stänga av.

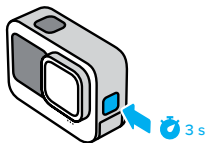

**WARNING!** Var försiktig när du använder GoPro och dess fästen och tillbehör. Var alltid uppmärksam på din omgivning så att du undviker att skada dig själv eller andra.

Följ alla lokala lagar inklusive alla sekretesslagar som kan begränsa möjligheten till inspelning i vissa områden.

## Bekanta dig med din GoPro

---

### DEN NYA FRÄMRE SKÄRMEN

Den främre skärmen på HERO9 Black har realtidsvisning från objektivet. Det gör det enkelt att ta perfekt inramade bilder.



1. Inspelningstid/återstående bilder
2. Batteristatus
3. Aktuellt läge (video, foto eller intervallfoto)
4. Inställningar för fotografering/inspelning







## Bekanta dig med din GoPro

### Visningsalternativ

På den främre skärmen finns fyra visningsalternativ som enkelt kan ändras.

1. Dra nedåt på den bakre skärmen för att komma till instrumentpanelen.
2. Tryck på  för att öppna inställningarna för den främre skärmen.
3. Tryck på ikonen för önskad inställning.

Inställning	Beskrivning
 Helskärm	Visar förhandsvisning i realtid som en helskärm bild. Bilden beskärs för visning, men tas utan beskärning.
 Aktuell skärm	Visar förhandsvisning i realtid från objektivet utan beskärning.
 Endast status	Visar kamerastatus utan förhandsvisning i realtid från objektivet.
 Skärm av	Stänger av skärmen. Använd den här inställningen i mörka miljöer där ljus från skärmen kan störa bilden. Den här inställningen maximerar även batteriets livslängd.

## Bekanta dig med din GoPro

### ANVÄNDA DEN BAKRE PEKSKÄRMEN

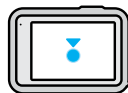

#### Tryck på

Välja ett objekt för att aktivera eller stänga av.

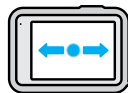

#### Dra åt höger eller vänster

Växla mellan lägena Video, Foto och Intervallfoto.

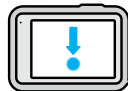

#### Dra nedåt från skärmens kant

Öppna Instrumentpanelen när kameran är i liggande orientering.



#### Dra uppåt från skärmens kant

Visa din senaste bild eller video och gå till mediegalleriet.

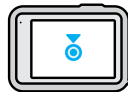

#### Håll ned inspelningsskärmen

Aktivera och justera exponeringskontroll.

**PROFFSTIPS:** Du kan dölja kamerans statusinformation och ikoner på både den främre och den bakre skärmen genom att trycka på den bakre skärmen. Tryck på skärmen igen eller tryck på en knapp för att återställa allt.

## Bekanta dig med din GoPro

---

### FOTOLÄGEN

Din GoPro har tre huvudlägen.

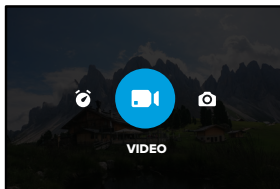

Dra åt vänster eller höger på den bakre pekskärmen till önskat läge.

#### Video

Här ingår förinställningarna Standard, Aktivitet, Bio och Slowmotion.

Mer information finns i [Videoinspelning](#) (sida 49).

#### Photo (Foto)

Här ingår förinställningarna Foto, LiveBurst, Serietagning och Natt.

Mer information finns i [Fotografering](#) (sida 57).

#### Time Lapse (Intervallfoto)

Här ingår förinställningarna TimeWarp, Intervallfoto och Nattfoto med Intervall.

Mer information finns i [Använda intervallfoto](#) (sida 66).

---

**PROFFSTIPS:** När kameran är på kan du byta läge genom att trycka på lägesknappen .

## Bekanta dig med din GoPro

---

### SPELA IN

1. Starta inspelningen genom att trycka på slutarknappen .

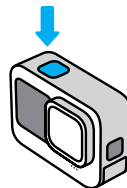

2. Avsluta inspelningen genom att trycka på slutarknappen  igen (endast i läget för video, intervallfoto och streaming).

## Bekanta dig med din GoPro

### PEKSKÄRMEN

Den bakre pekskärmen ger dig åtkomst till kamerans inställningar för fotografering/inspelning.



1. Aktuellt läge (video, foto eller intervallfoto)
2. Inspelningstid/återstående bilder
3. Anpassningsbara skärmgenvägar
4. Inställningar för fotografering/inspelning
5. Batteristatus

Obs! Inställningarna är inte tillgängliga när du vrider på din GoPro för att ta bilder i stående orientering. Välj de inställningar du vill använda innan du roterar kameran.

**PROFFSTIPS:** Tryck på lägesknappen  om du snabbt vill gå tillbaka till den här skärmen från nästan var som helst.

## Bekanta dig med din GoPro

### ÄNDRA FÖRINSTÄLLNINGAR

Varje kameraläge har förinställningar som gör det lätt att växla mellan bästa läge och inställningar för olika slags bilder.

1. Tryck på inställningarna för inspelning/fotografering.

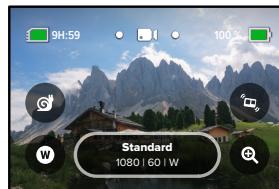

2. Tryck på en förinställning du vill använda. Alla inställningar för förinställningen finns sparade på kameran och är klara för användning.

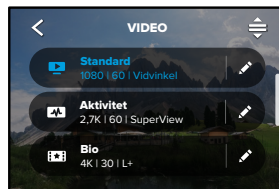

## Bekanta dig med din GoPro

### ANPASSA FÖRINSTÄLLNINGARNA

Det går snabbt att ändra inställningarna för dina förinställningar.

1. Med kameran i liggande läge trycker du på  bredvid den förinställning som du vill justera.

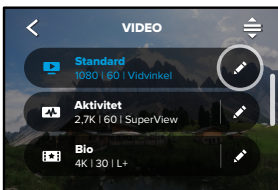

2. Tryck på inställningen du vill ändra.

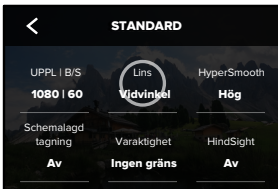

## Bekanta dig med din GoPro

Instruktionerna på skärmen visar vilka alternativ du kan välja bland.

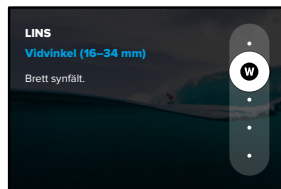

Mer information om inställningar finns i [Tekniska specifikationer](#) (med start på sidan 119).

3. Bläddra nedåt för fler avancerade inställningar.

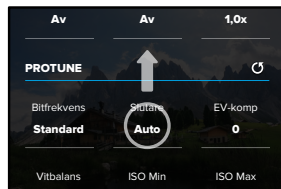

Mer information om avancerade inställningar finns i [Protune](#) (med start på sidan 139).

## Bekanta dig med din GoPro

---

- Tryck på  för att spara dina ändringar och återgå till förinställningsskärmen.

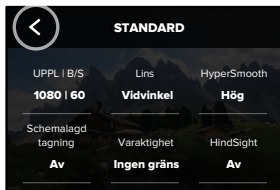

Obs! Du kan inte ta bort de förinstallerade förinställningarna, men du kan anpassa dem efter eget tycke. Du kan också skapa egna anpassade förinställningar.

Mer information finns i [Skapa egna förinställningar](#) (sida 27).

---

**PROFFSTIPS:** Håll ned inställningarna för fotografering/inspelning på inspelningsskärmen för att gå direkt till inställningsmenyn.

## Bekanta dig med din GoPro

---

### ÅTERSTÄLLA FÖRINSTÄLLNINGAR TILL DE URSPRUNGLIGA INSTÄLLNINGARNA

Du kan när som helst gå tillbaka till förinställningens ursprungliga inställningar.

- Tryck på .

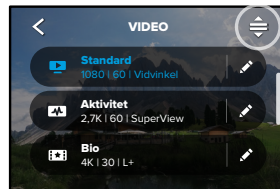

- Tryck på .

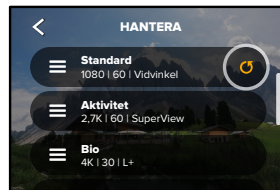



- Tryck på Done (Klar).

Obs! Du kan även bläddra längst ned i listan med inställningar och trycka på Återställ.

## Bekanta dig med din GoPro

### NAVIGERA MED KNAPPARNA

Även om din GoPro är vattentät fungerar inte pekskärmen under vatten. Använd knapparna och den främre skärmen för att ändra förinställningar i det läge du använder.

1. När kameran är påslagen håller du lägesknappen nedtryckt  och trycker på slutarknappen . En meny visas på den främre skärmen.
2. Tryck på lägesknappen för att bläddra genom förinställningarna.
3. Använd slutarknappen för att välja en förinställning.

Obs! Instrumentpanelen och mediegalleriet är inte tillgängliga när du navigerar med knapparna.

## Anpassa GoPro

### SKAPA EGNA FÖRINSTÄLLNINGAR

De perfekta inställningarna för en dag i skidbacken passar kanske inte lika bra när du spelar in en video inomhus. Med anpassade förinställningar kan du ange och spara inställningar för bägge scenarier, och snabbt växla mellan dem.

1. Tryck på inställningarna för fotografering/inspelning och bläddra sedan längst ned i förinställningslistan och tryck på .

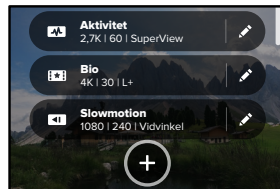

2. Välj ett förinställt läge.

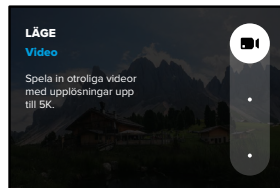

## Anpassa GoPro

Tryck på en inställning för att ändra den.

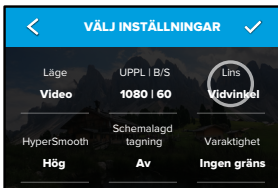

Instruktionerna på skärmen visar vilka alternativ du kan välja bland. Mer information om alla inställningar finns i *Tekniska specifikationer* (med start på sidan 119).

3. Bläddra nedåt för att visa mer avancerade inställningar.

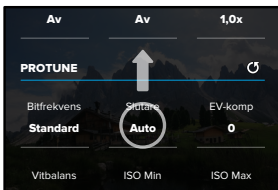

Mer information om avancerade inställningar finns i *Protune* (med start på sidan 139).

## Anpassa GoPro

4. Tryck på ✓ när du är klar.

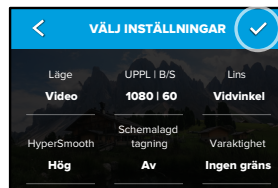

5. Välj en ikon och ett namn på förinställningen.



6. Spara förinställningen genom att trycka på ✓.

Du kan behöva finjustera förinställningarna när du har provat dem. Tryck på  bredvid förinställningen om du vill justera den.

## Anpassa GoPro

### TA BORT EN FÖRINSTÄLLNING

1. Tryck på .

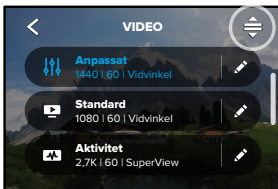

2. Tryck på .

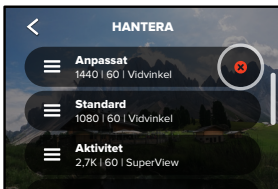

Obs! Du kan även bläddra längst ned i listan med inställningar och trycka på Ta bort.

## Anpassa GoPro

### REKOMMENDERADE INSTÄLLNINGAR

Här är några av de bästa lägena och inställningarna för dina favoritaktiviteter. Prova dem som startlägen för dina förinställningar tills du hittar det som funkar bäst för dig.

Aktivitet	Video	Foto
I luften	<ul style="list-style-type: none"><li>• 4K 60, vidvinkelobjektiv</li><li>• 1 080 p 120, vidvinkelobjektiv</li><li>• 15x TimeWarp-video</li></ul>	<ul style="list-style-type: none"><li>• Fotografering med intervall (intervall på 1 sekund) 1 080 p 120 b/s, vidvinkelobjektiv</li><li>• Serietagning (frekvens 30/3), vidvinkelobjektiv</li></ul>
Cykel	<ul style="list-style-type: none"><li>• 2,7K 60, 4:3, vidvinkelobjektiv</li><li>• 1 440 p 60, vidvinkelobjektiv</li><li>• 15x TimeWarp-video</li></ul>	<ul style="list-style-type: none"><li>• Fotografering med intervall (intervall på 5 sekunder), vidvinkelobjektiv</li></ul>
Inomhus	<ul style="list-style-type: none"><li>• 1 440 p 30, vidvinkelobjektiv</li><li>• 1 080 p 30, vidvinkelobjektiv</li></ul>	<ul style="list-style-type: none"><li>• Foto eller kontinuerlig bildtagning, vidvinkelobjektiv</li></ul>
Motor	<ul style="list-style-type: none"><li>• 2,7K 60, 4:3, vidvinkelobjektiv</li><li>• 1 440 p 60, vidvinkelobjektiv</li><li>• 15x TimeWarp-video</li></ul>	<ul style="list-style-type: none"><li>• Fotografering med intervall (intervall på 5 sekunder), vidvinkelobjektiv</li></ul>



## Anpassa GoPro

---

Aktivitet	Video	Foto
Monterad	<ul style="list-style-type: none"><li>• 5K 30, vidvinkelobjektiv</li><li>• 1 440 p 60, vidvinkelobjektiv</li><li>• Auto TimeWarp-video</li></ul>	<ul style="list-style-type: none"><li>• Fotografering med intervall (intervall på 5 sekunder), vidvinkelobjektiv</li></ul>
Utomhus	<ul style="list-style-type: none"><li>• 5K 30, vidvinkelobjektiv</li><li>• 1 440 p 60, vidvinkelobjektiv</li><li>• 10x TimeWarp-video</li></ul>	<ul style="list-style-type: none"><li>• Foto eller kontinuerlig bildtagning, vidvinkelobjektiv</li></ul>
Eget perspektiv <sup>*</sup>	<ul style="list-style-type: none"><li>• 1 440 p 60, vidvinkelobjektiv</li><li>• 1 440 p 120, vidvinkelobjektiv</li><li>• 15x TimeWarp-video</li></ul>	<ul style="list-style-type: none"><li>• Fotografering med intervall (intervall på 2 sekunder), vidvinkelobjektiv</li><li>• Serietagning (frekvens 30/3), vidvinkelobjektiv</li></ul>
Selfie	<ul style="list-style-type: none"><li>• 4K 30, 4:3, smalt objektiv</li><li>• 1 440 p 60, smalt objektiv</li></ul>	<ul style="list-style-type: none"><li>• Foto, smalt objektiv, SuperPhoto, fototimer</li></ul>
Snö	<ul style="list-style-type: none"><li>• 4K 60, vidvinkelobjektiv</li><li>• 1 080 p 120, vidvinkelobjektiv</li><li>• 15x TimeWarp-video</li></ul>	<ul style="list-style-type: none"><li>• Fotografering med intervall (intervall på 1 sekund), vidvinkelobjektiv</li><li>• Serietagning (frekvens 30/3), vidvinkelobjektiv</li></ul>

## Anpassa GoPro

---

Aktivitet	Video	Foto
Löpning	<ul style="list-style-type: none"><li>• 4K 30, 4:3, vidvinkelobjektiv</li><li>• 1 440 p 60, vidvinkelobjektiv</li><li>• 15x TimeWarp-video</li></ul>	<ul style="list-style-type: none"><li>• Foto, vidvinkelobjektiv</li></ul>
Resa	<ul style="list-style-type: none"><li>• 5K 30, vidvinkelobjektiv</li><li>• 1 440 p 60, vidvinkelobjektiv</li><li>• 10x TimeWarp-video</li></ul>	<ul style="list-style-type: none"><li>• Foto eller kontinuerlig bildtagning, vidvinkelobjektiv</li></ul>
Vatten	<ul style="list-style-type: none"><li>• 4K 60, vidvinkelobjektiv</li><li>• 1 080 p 240, vidvinkelobjektiv</li><li>• 1 440 p 60, vidvinkelobjektiv</li></ul>	<ul style="list-style-type: none"><li>• Fotografering med intervall (Intervall på 2 eller 5 sekunder), vidvinkelobjektiv</li><li>• Serietagning (frekvens 30/6), vidvinkelobjektiv</li></ul>

<sup>\*</sup> Tagningar ur eget perspektiv tas ur ditt perspektiv med kroppsmonterad eller handhållen montering.

## Anpassa GoPro

### ANPASSA SKÄRMGENVÄGAR

Med skärmgenvägar kan du snabbt gå till kamerans inställningar för fotografering och inspelning. Varje läge har egna standardgenvägar, men du kan ändra dem till de inställningar som du använder mest. Du kan till och med skapa olika genvägar för varje förinställning.

1. Tryck på  bredvid förinställningen du vill ändra.

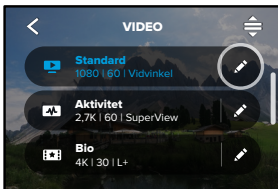

2. Bläddra nedåt till Skärmgenvägar.



## Anpassa GoPro

3. Tryck där du vill placera den nya genvägen.



4. Bläddra genom alla tillgängliga genvägar till höger och välj den du vill ha.

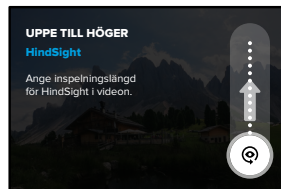

Information om genvägar finns i [Tekniska specifikationer](#) (med start på sidan 119) och [Protune](#) (med start på sidan 139).

## Anpassa GoPro

- Tryck på  för att spara dina ändringar och återgå till förinställningsskärmen.

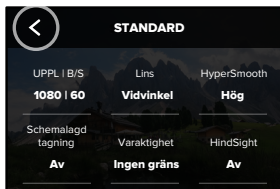

Nu behöver du bara trycka på genvägen om du vill ändra inställningarna.

## HERO9 Black avancerade funktioner

HERO9 Black levereras med avancerade funktioner – en komplett uppsättning smarta inspelningsalternativ utöver att bara trycka på slutarknappen.

### HINDSIGHT

HindSight är en kraftfull ny funktion som kan spela in upp till 30 sekunders video innan du trycker på slutarknappen. På så sätt kan du spela in viktiga ögonblick även efter att de har hänt.

### Använda HindSight

Föreställ dig att ditt barn spelar fram det avgörande skottet under sin stora match. Det här är ett ögonblick du inte vill missa. Med HindSight på kan du komponera bilden, men du behöver inte börja spela in. Du kan trycka på slutarknappen  när de har skjutit det avgörande skottet. HindSight sparar videon som den spelades in innan du tryckte på slutarknappen (upp till 30 sekunder) och fortsätter inspelningen tills du stoppar videon.

### Ställa in HindSight

- När en videoförinställning valts trycker du på och håller ned inställningar för fotografering/inspelning för att gå till inställningsmenyn.



## HERO9 Black avancerade funktioner

- Tryck på HindSight.

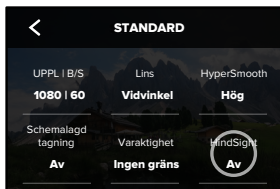

- Ställ in HindSight för antingen 15 eller 30 sekunder.

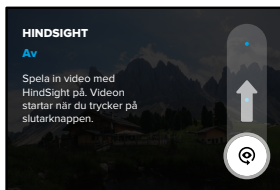

*Obs!* HindSight fungerar genom att spela in video hela tiden som den är på (även när du inte spelar in aktivt). Beroende på hur du använder den kan HindSight använda kamerans batterikapacitet snabbare än inspelning i normalt videoläge.

## HERO9 Black avancerade funktioner

### LIVEBURST

Med LiveBurst tas en serie bilder både 1,5 sekunder före och 1,5 sekunder efter att slutarknappen  trycks ned. Du kan bläddra igenom serietagningen för att hitta den perfekta bilden eller dela hela serietagningen som ett kort videoklipp.

### Konfigurera LiveBurst

- Dra för att växla till fotoläge.

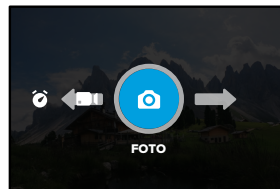

- Tryck på inställningarna.



## HERO9 Black avancerade funktioner

3. Välj LiveBurst i listan med förinställningar.

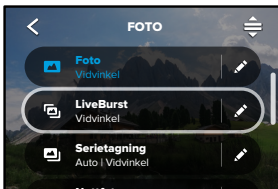

## HERO9 Black avancerade funktioner

### SCHEMALAGD TAGNING

Med schemalagd tagning kan du ställa in GoPro så att den automatiskt slås på och tar en bild upp till 24 timmar i förväg. Funktionen finns för alla förinställningar.

### Ställa in Schemalagd tagning

1. Tryck på och håll ned inställningar för fotografering/inspelning på inspelningsskärmen för att gå till inställningsmenyn.

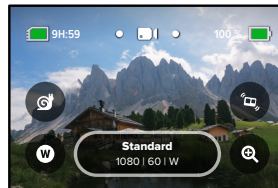

2. Tryck på Scheduled Schemalagd tagning.

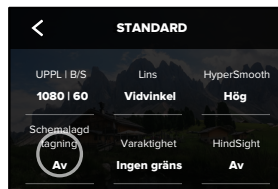

## HERO9 Black avancerade funktioner

3. Ange när du vill att GoPro ska ta bilden.

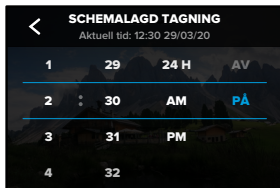

4. När du har ställt in tiden kan du stänga av GoPro eller fortsätta använda kamerans andra förinställningar.

**Obs!** GoPro fortsätter att vara på när du har tagit bilden. Den stängs av automatiskt om den inte använts under den tid som ställts in i Inställningar.

1. Dra nedåt på den bakre skärmen för att komma till instrumentpanelen.
2. Dra åt vänster och tryck på Inställningar > Allmänt > Automatisk avstängning.

**PROFFSTIPS:** Använd funktionen för inspelningslängd för att välja bildlängd när du använder schemalagd bildtagning. Kameran stoppar automatiskt inspelningen när den har tagit bilden. Du måste trycka på slutarknappen  för att stoppa inspelningen om du inte använder funktionen för inspelningslängd.

## HERO9 Black avancerade funktioner

### INSPELNINGSLÄNGD

Använd Inspelningsslängd för att ställa in hur länge GoPro spelar in innan den stannar. Den finns tillgänglig i lägena Video, TimeWarp, Intervallfoto och Natfotofoto med intervall i steg om 15 sekunder till 3 timmar.

### Ställa in Inspelningsslängd

1. Tryck och håll ned inställningar för fotografering/inspelning på inspelningsskärmen för att gå till inställningsmenyn.

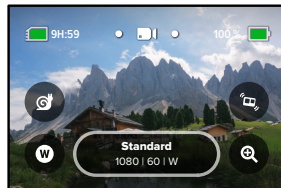

2. Tryck på Varaktighet.

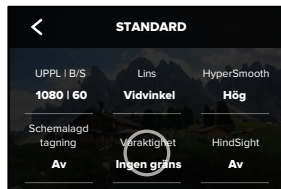

## HERO9 Black avancerade funktioner

---

3. Välj varaktighet för bilden.



4. Tryck på slutarknappen  för att starta inspelningen. GoPro stannar automatiskt efter inspelning under den inställda tiden.

*Obs!* Funktionen för inspelningslängd ställer in hur länge GoPro ska spela in. Längden på den slutliga videon varierar beroende på vilket läge du använder. TimeWarp- och intervallvideor kommer att vara kortare än den inställda inspelningslängden.

---

**PROFFSTIPS:** Välj Ingen gräns om du vill spela in video utan tidsgräns. Avsluta inspelningen genom att trycka på slutarknappen.

## Använda QuikCapture

---

QuikCapture är det snabbaste och enklaste sättet att sätta på GoPro och ta en bild. Du behöver bara trycka på slutarknappen.

### SPELA IN VIDEO MED QUIKCATURE

1. Tryck på slutarknappen  med kameran avstängd.

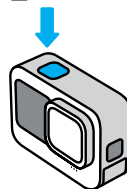

2. Tryck på slutarknappen  igen för att avsluta inspelningen och stänga av kameran.

*Obs!* När du använder QuikCapture börjar kameran spela in med samma inställningar som du använde senast.

Fler videoalternativ beskrivs i [Videoinspelning](#) (sida 49).

## Använda QuikCapture

---

### TA INTERVALLFOTON MED QUIKCATURE

1. Se till att kameran är avstängd och håll ned slutarknappen  tills kameran sätts på (cirka tre sekunder). Fotona tas i det intervallfotoläge du använde senast.

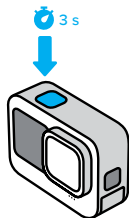

2. Tryck på slutarknappen  igen för att sluta ta intervallfoton och stänga av kameran.

Fler alternativ för intervallfoto beskrivs i [Använda intervallfoto](#) (sida 66).

### STÄNGA AV QUIKCATURE

QuikCapture är på som standard men går att stänga av.



1. Dra nedåt på den bakre skärmen för att komma till instrumentpanelen.
2. Tryck på .

---

**PROFFSTIPS:** Eftersom kameran bara sätts på vid inspelning är QuikCapture ett bra sätt att maximera batteritiden.

## Lägga till HiLight-taggar

---

Du kan markera favoritögonblick i dina videor och foton genom att trycka på lägesknappen  under inspelning eller uppspelning. Då infogas en HiLight-tagga  som gör det lättare att hitta dessa ögonblick när du tittar på inspelningar, skapar en film eller letar efter en viss video.

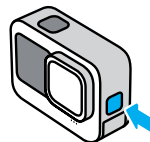

Du kan också lägga till HiLight-taggar genom att säga "GoPro HiLight" när röststyrning har aktiverats och genom att trycka på  när du tittar på inspelningen i GoPro-appen.

---

**PROFFSTIPS:** GoPro-appen söker efter HiLight-taggar när videor skapas. På så sätt kan du se till att dina favoritögonblick finns med i dina berättelser.



## Ställa in skärmentorering

---

Du kan enkelt växla mellan liggande och stående orientering genom att rotera kameran. Med HERO9 Black kan du fotografera och spela in video med bilden rättvänd även när kameran är monterad upp och ned.

Du låser orienteringen genom att trycka på slutarknappen . Om kameran lutar under inspelningen, till exempel på en bergochdalbana, lutar även inspelningen. På så sätt kan du spela in varje rörelse.

### LÅSA ORIENTERING

Med HERO9 Black kan du låsa skärmentoreringen i liggande eller stående läge. Detta är särskilt användbart vid kroppsmonterad och handhållen montering. Det är då risken är som störst att man spelar in i fel orientering.

Dra nedåt på den bakre skärmen för att komma till instrumentpanelen.

1. Vrid kameran till önskad orientering.
2. Tryck på  på instrumentpanelen.

Skärmen är nu låst, med samma orientering som kameran.

*Obs!* Det går bara att låsa skärmen på det här sättet när orientering är inställt på alla som standard i inställningarna.

### STÄLLA IN LÅST LIGGANDE LÄGE

Du kan också ange att inspelning bara ska ske i liggande orientering.

Dra nedåt på den bakre skärmen för att komma till instrumentpanelen.

1. Dra åt vänster och tryck på Inställningar > Skärmar > Orientering.
2. Byt från standard till Liggande.

GoPro spelar in med bilden rättvänd oavsett om kameran är rättvänd eller upp och ned. Du kan även låsa orienteringen på instrumentpanelen.

## Videinspelning

---

Din GoPro har fyra förinställningar för videinspelning. Varje inställning passar för olika scenarier. När du har valt förinställning trycker du på slutarknappen  för att starta inspelningen.

### STANDARD (STANDARDLÄGE)

En mångsidig förinställning som passar bra för de flesta inspelningar. Video spelas in i 1 080 p med 60 bilder per sekund (b/s) för helskärmvisning på en telefon eller tv. Det digitala objektivet är inställt på Vidvinkel för att få med mer av scenen i videon.

### AKTIVITET

Med den här förinställningen kan du spela in otroliga filmer med dina favoritaktiviteter. Video spelas in i 2,7K med 60 bilder/s och det digitala SuperView-objektivet. Det ger videofilmen den klassiska GoPro-känslan med högupplöst helskärmvisning.

### BIO

Med den här förinställningen kan du spela in suverän högupplöst 4K-video med 30 bilder/s. Denna förinställning använder det digitala objektivet Linjärt + Horisontutjämning för att jämna ut fisheye-effekten och ge inspelningen en dramatisk biokänsla med en superstadig horisont.

### SLOWMOTION

Den här förinställningen passar bra för snabbrikliga tagningar, och har inspelning i 1 080 p med 240 bilder/s. Du kan sakta ned förloppet till 8x normal hastighet under uppspelningen och upptäcka otroliga detaljer som inte går att se med blotta ögat.

## Videoinspelning

### SKÄRMGENVÄGAR

Videoförinställningarna har fyra standardgenvägar, men du kan byta ut dem mot andra genvägar.

Mer information finns i [Anpassa skärmgenvägar](#) (sida 34).

**Obs!** Förinställningen Slowmotion har inga standardgenvägar.

### Slowmotion

När du trycker på Slowmotion-genvägen återställs bildfrekvensen till 120 bilder/s. Du kan sakta ned videon till 4x normal hastighet under uppspelningen.

**Obs!** Trycker du på Slowmotion innan du spelar in video i 4K 30 eller 2,7K 30 (4:3) höjs bildfrekvensen till 60 bilder/s. Då kan du sakta ned videon till 2x normal hastighet vid uppspelning. Slowmotion är inte tillgängligt vid inspelning i 5K.

1. Tryck på  innan du börjar spela in.



2. Starta inspelningen genom att trycka på slutarknappen .

## Videoinspelning

### Digitala objektiv

Du byter digitala objektiv på din GoPro på samma sätt som på en traditionell kamera. De påverkar synfält, beskärning och fisheye-effekt i bilden.

1. Tryck på .



2. Bläddra bland alternativen för att se en förhandsvisning i realtid av varje alternativ. Tryck sedan på det alternativ du vill använda.



**Obs!** Vissa digitala objektiv kan bara användas med utvalda bildfrekvenser. Bildfrekvensen justeras automatiskt när du byter objektiv på HERO9 Black om det behövs.

## Videoinspelning

---

### HyperSmooth Boost

Med HyperSmooth Boost kan du maxa videostabiliseringen i ojämn terräng.

1. Tryck på  innan du börjar spela in.



2. Starta inspelningen genom att trycka på slutarknappen .

Mer information finns i [HyperSmooth-videostabilisering](#) (sida 128).

Obs! HyperSmooth Boost aktiveras automatiskt när du väljer det digitala objektivet "Smalt".

---

**PROFFSTIPS:** HyperSmooth Boost ger ultimata videostabilisering genom att bilden beskärs kraftigt. Stäng av HyperSmooth för inspelningar utan beskärning och stabilisering, eller använd inställningarna på eller hög för att få videostabilisering med ett bredare synfält.

## Videoinspelning

---

### Pekzoom

Med pekzoom kan du komma närmare motivet när du spelar in video.

1. Tryck på .



2. Ange hur mycket du vill zooma in med hjälp av reglaget.



3. Zoomnivån är låst tills du justerar den, byter läge eller stänger av kameran.

## Videoinställningar

Här är en beskrivning av videoinställningarna. Tryck på  och sedan på inställningen du vill ändra.

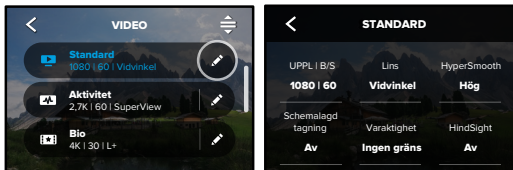



### LÄGE (VISAS NÄR DU SKAPAR EN ANPASSAD FÖRINSTÄLLNING)

Välj önskat läge: Video (för traditionell video), Loop eller Slowmotion.

### Loop

Med Loop kan du spara utrymme på SD-kortet genom att spela in i en kontinuerlig loop tills du har fått med rätt ögonblick. Använd funktionen när du väntar på att något ska hända (t.ex. vid fiske) eller när inget kanske kommer att hända (som en dashcam).

Så här funkar det:

- Om du väljer en intervall på fem minuter sparas bara de föregående fem minuterna när du avslutar inspelningen genom att trycka på slutarknappen .
- Om du spelar in i fem minuter och inte trycker på slutarknappen  börjar kameran om och spelar över början på videon.

## Videoinställningar

### Slowmotion

Med dessa inställningar med hög bildfrekvens kan du sakta ned inspelningen till 8x eller 4x normal hastighet under uppspelningen. Ställ in upplösningen på 1 080 p och bildfrekvensen på 240 bilder/s för riktigt långsam 8x slowmotion. Välj en upplösning på 2,7K, 1 440 p eller 1 080 p med en bildfrekvens på 120 bilder/s för 4x slowmotion.

### UPPLÖSNINGAR I B/S BILDER PER SEKUND

Upplösningar (RES) grupperas efter bildformat. Det högre bildformatet 4:3 (passar för selfies och tagningar ur eget perspektiv) står på den övre raden. Det bredare formatet 16:9 (bra för filmer med biokänsla) står på den nedre raden.

Bilder per sekund (b/s) står längst ned på skärmen. Bildfrekvenser för den valda upplösningen visas i vitt. Bildfrekvenser som inte är tillgängliga visas i grått. Använd högre bildfrekvenser när du vill spela in snabba rörelser eller videor i slowmotion.

Standardupplösning och bildhastighet varierar beroende på den valda förinställningen.

Mer information finns här:

- [Videoupplösning](#) (sida 135)
- [Bilder per sekund \(b/s\)](#) (sida 122)
- [Bildformat](#) (sida 123)

### OBJEKTIV

Välj det bästa digitala objektivet för din bild – SuperView, Vidvinkel, Linjärt, Linjärt + Horisontutjämning eller Smalt. Standardobjektiv varierar beroende på förinställning. *Obs!* Vilka objektiv du kan välja varierar beroende på vilken upplösning och bildfrekvens du väljer. Mer information finns i [Digitala objektiv \(video\)](#) (sida 124).

## Videoinställningar

---

### LOOPINTERVALLER

Välj hur länge GoPro ska spela in innan den går tillbaka till början av videon. Standardintervallet är 5 minuter.

Mer information finns i [Loopintervall](#) (sida 128).

### HYPERSMOOTH

HyperSmooth-videostabilisering passar perfekt för cykling, skidåkning, bilder som tas utan stativ med mera. Du får otroligt jämna gimbal-liknande bilder utan gimbal. Välj mellan inställningarna Boost, High (hög), On (på) och Off (av).

Mer information finns i [HyperSmooth-videostabilisering](#) (sida 128).

### SCHEMALAGD TAGNING

Ställ in när GoPro ska slås på och börja spela in.

### VARAKTIGHET

Välj hur lång tid kameran ska spela in innan den stannar automatiskt.

### HINDSIGHT

Välj om HindSight ska spara 15 eller 30 sekunder video innan du trycker på slutarknappen .

### TIMER

Ställ in en timer på 3 eller 10 sekunder för din video.

### ZOOM

Med pekzoom kan du komma närmare motivet när du spelar in video. Använd reglaget till höger för att låsa zoomnivån.

### PROTUNE

Med Protune får du manuell kontroll över avancerade inställningar som bitfrekvens, färg, ISO-gräns, exponering och mikrofon med mera.



Mer information finns i [Protune](#) (med start på sidan 139).

## Fotografering

---

Din GoPro har fyra fotoförinställningar. Välj den typ av foto du vill ta och tryck på slutarknappen  för att ta bilden. Alla foton tas med 20 MP och med det digitala standardobjektivet inställt på Vidvinkel.

### FOTO (STANDARD)

Använd den här förinställningen när du vill ta ett enstaka foto eller en serie kontinuerliga bilder. Tryck på slutarknappen , så tas ett enstaka foto. Håll ned slutarknappen  om du vill ta kontinuerliga bilder med upp till 30 bilder per sekund (beroende på rådande ljusförhållanden).

### LIVEBURST

Med LiveBurst tas en serie bilder både 1,5 sekunder före och 1,5 sekunder efter att slutarknappen  trycks ned. Du kan bläddra igenom serietagningen för att hitta den perfekta bilden eller dela hela serietagningen som ett kort videoklipp.

### SERIETAGNING

Med Serietagning tas en hel serie bilder blixtsnabbt. Det här läget passar perfekt för snabba actionbilder. Med den här förinställningen tas upp till 25 foton automatiskt på 1 sekund, beroende på rådande ljusförhållanden.

### NATT

Med förinställningen Natt justeras kamerans slutartid automatiskt så att mer ljus släpps in. Det passar perfekt för dunkla eller mörka miljöer, men rekommenderas inte för fotografering utan stativ eller när kameran används monterat och i rörelse.

## Fotografering

### SKÄRMGENVÄGAR

Fotoförinställningarna har fyra standardgenvägar, men du kan byta ut dem mot andra genvägar.

Läs mer i [Anpassa skärmgenvägar](#) (sida 34).

*Obs!* Format är bara en standardgenväg för förinställningen Foto, men du kan även använda den i serietagningsläget och nattläget.

### Fototimer

Timern kan användas när du ska ta en selfie, gruppbild med mera.

1. Tryck på .



## Fotografering

2. Välj 3 sekunder (bra för selfies) eller 10 sekunder (bra för gruppbilder).



3. Tryck på slutarknappen . Nedräkningen börjar. Ett pip hörs också och den främre statuslampan börjar blinka. Hastigheten ökar för båda när tiden börjar ta slut och bilden tas.

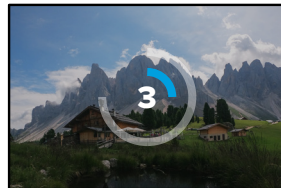

*Obs!* För att förhindra att suddiga foton tas i svagt ljus är timern automatiskt inställd på tre sekunder när du byter till nattfotoläge.

## Fotografering

### Digitala objektiv

Digitala objektiv påverkar synfält, beskärning och fisheye-effekt i fotot. Prova dig fram och hitta det som passar bäst för bilden.

1. Tryck på **W**.



2. Bläddra bland alternativen för att se en förhandsvisning i realtid av varje alternativ. Tryck sedan på det alternativ du vill använda.



Obs! För LiveBurst används endast vidvinkelobjektivet.

## Fotografering

### Format

Med HERO9 Black kan du välja hur fotona ska bearbetas och sparas. Med läget Photo (Foto, där ett foto tas i taget) har du flest alternativ att välja på.

Format	Läge	Beskrivning
SuperPhoto	Photo (Foto)	Avancerad bildbehandling används automatiskt så att du får ljusstarka bilder oavsett ljus. Det kan ta längre tid att bearbeta varje enskild bild.
HDR	Photo (Foto)	Tar och kombinerar flera foton till en enda bild. Framhäver detaljerna i motiv som blandar starkt ljus och skuggor.
Standard	Foto, Serietagning, Natt	Foton sparas som vanliga .jpg-filer.
RAW	Foto, Serietagning, Natt	Varje foto sparas som .jpg- och .gpr-fil för användning med valfritt redigeringsprogram.

## Fotografering

---

1. Tryck på .



2. Bläddra bland alternativen till höger och tryck sedan på det du vill välja.



## Fotografering

---

### Pekzoom

Med pekzoom kan du komma närmare motivet när du spelar in video.

1. Tryck på .



2. Ange hur mycket du vill zooma in med hjälp av reglaget.



3. Zoomnivån är låst tills du justerar den, byter läge eller stänger av kameran.

---

**PROFFSTIPS:** Du kan använda valfri kombination av serietagning, fototimer, och zoom när du ska ta en bild.



## Fotoinställningar

Här är en översikt över fotoinställningarna. Tryck på  för att gå till inställningsmenyn och tryck sedan på inställningen du vill ändra.

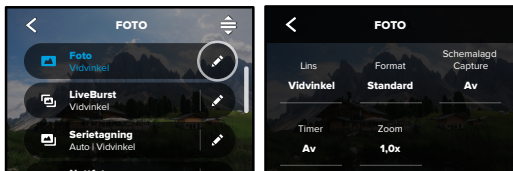

### OBJEKTIV

Välj det bästa digitala objektivet för bilden – Vidvinkel, Linjärt eller Smalt. Bläddra mellan alternativen till höger för att se en förhandsvisning i realtid av vart och ett och tryck sedan på det du vill välja.

Mer information finns i [Digitala objektiv \(foto\)](#) (med start på sidan 132).

### FORMAT (FOTO, SERIETAGNING, NATT)

Ställ in bearbetningsnivån för bilden och ange hur filerna ska sparas. Välj mellan SuperPhoto, HDR, Standard och RAW.

Mer information finns här:

- [SuperPhoto](#) (med start på sidan 129)
- [HDR \(High Dynamic Range\)](#) (med start på sidan 129)
- [RAW-format](#) (med start på sidan 133)

### SCHEDULED CAPTURE (SCHEMALAGD TAGNING)

Ställ in när GoPro ska slås på och ta ett foto.

## Fotoinställningar

### TIMER

Ställ in en timer på 3 eller 10 sekunder för ditt foto.

### ZOOM

Med pekzoom kan du komma närmare motivet när du spelar in video. Använd reglaget till höger för att låsa zoomnivån.

### MEGAPIXLAR (LIVEBURST)

Välj 8 MP eller 12 MP upplösning för dina LiveBurst-bilder. 8 MP (standard) är kompatibelt med de flesta mobiltelefoner. 12 MP är bara kompatibelt med de senaste avancerade telefonerna.

### SLUTARE (NATT)

Ange hur länge kamerans slutare ska förbli öppen vid nattfotografering. Välj längre exponeringar i mörkare miljöer.

Mer information finns i [Slutartid](#) (sida 131).

### SERIETAGNINGSHASTIGHET (SERIETAGNING)

Välj hur många foton som ska tas i en serietagning på 1, 3, 6 eller 10 sekunder.

Mer information finns i [Serietagningsfrekvens](#) (sida 131).

### PROTUNE (FOTO, SERIETAGNING, NATT)

Med Protune får du manuell kontroll över avancerade inställningar som slutare, bitfrekvens, färg, ISO-gräns, exponering med mera.

Mer information finns i [Protune](#) (med start på sidan 139).

## Använda intervallfoto

---

Med Intervallfoto kan du göra långa skeenden till korta ögonblick som du enkelt kan dela genom att ta bilder från en video med fasta intervall. Din GoPro har tre förinställningar för intervallfoto. Du behöver bara trycka på slutarknappen  för att starta inspelningen och trycka en gång till för att avsluta.

### TIMEWARP (STANDARD)

Med HERO9 Black kan du snabba på tiden genom att använda TimeWarp-videostabilisering för att spela in otroligt stabil intervallvideo medan du rör dig. Med den här förinställningen spelas video in i 1 080 p med det digitala vidvinkelobjektivet medan inspelningshastigheten justeras för bästa resultat.

Tryck på skärmen under inspelning för att aktivera Speed Ramp (Växla hastighet). Det här saktar ned TimeWarp till verklig hastighet eller halv hastighet. Tryck på skärmen igen för att öka hastigheten.

---

**PROFFSTIPS:** Du kan också använda knappen Läge  för att aktivera Växla hastighet. Bläddra ned till Genvägar på inställningsmenyn för att ställa in.

### INTERVALLFOTO

Använd den här förinställningen för att spela in intervallvideo när kameran är monterad och stilla. Passar bra för solnedgångar, gatuscener, konstprojekt och annat som utspelar sig under lång tid. Den spelar in video i 1 080 p med det digitala vidvinkelobjektivet samtidigt som en bild tas var 0,5 sekund.

## Använda intervallfoto

---

### NATTFOTOGRAFERING MED INTERVALL

Med den här inställningen kan du spela in intervallvideo i miljöer med svagt ljus. Slutartiden justeras automatiskt så att mer ljus släpps in och rätt intervall väljs för bästa möjliga resultat. Video spelas in i 1 080 p med det digitala vidvinkelobjektivet. Nattfotografering med intervall rekommenderas inte för fotografering utan stativ eller när kameran används monterat och i rörelse.

---

**PROFFSTIPS:** HERO9 Black kan även användas för intervallfoto och nattfotografering med intervall. Gå till Format i Inställningar och välj Foto.

### SKÅRMGENVÄGAR

Förinställningarna för intervallfoto har två standardgenvägar, men du kan byta ut dem mot andra genvägar.

Mer information finns i [Anpassa skärmgenvägar](#) (sida 34).

---

**PROFFSTIPS:** Även om det bara finns två standardgenvägar kan du ha upp till fyra.

## Använda intervallfoto

### Digitala objektiv

Växla mellan olika digitala linser för att ändra synfält, beskärning och fisheye-effekt i bilden.

1. Tryck på **W**.

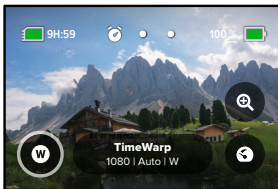

2. Bläddra bland alternativen för att se en förhandsvisning i realtid av varje alternativ. Tryck sedan på det alternativ du vill använda.



Obs! Vilka objektiv du kan välja varierar beroende på vilket läge du väljer.

## Använda intervallfoto

### Pekzoom

Med pekzoom kan du komma närmare motivet när du spelar in video.

1. Tryck på **@**.



2. Ange hur mycket du vill zooma in med hjälp av reglaget.



3. Zoomnivån är låst tills du justerar den, byter läge eller stänger av kameran.

## Använda intervallfoto

### Växla hastighet (TimeWarp)

Ställ in Växla hastighet för att sakta ned TimeWarp-videon till 1x verklig hastighet (30 b/s) eller 0,5x halv hastighet (60 b/s).

Obs! Halv hastighet är tillgänglig när du filmar i 1440 p och 1080 p.

1. Tryck på  för att växla Växla hastighet från verklig hastighet (standard) till halv hastighet.

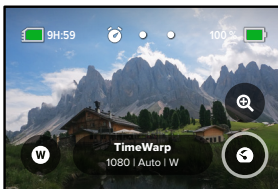

2. Tryck på skärmen medan du spelar in för att sakta ned videon. Tryck igen för att öka hastigheten.

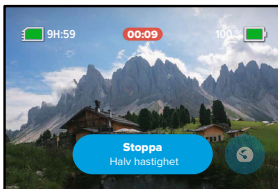

## Inställningar för intervallfoto

Här kan du göra justeringar av inställningarna för intervallfoto.

Tryck på  och tryck sedan på inställningen du vill ändra.

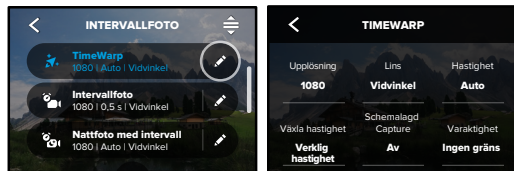

### UPPLÖSNINGAR

Upplösningar grupperas efter bildformat. Det högre bildformatet 4:3 (passar för selfies och tagningar ur eget perspektiv) står på den övre raden. Det bredare formatet 16:9 (bra för filmer med biokänsla) står på den nedre raden.

Mer information finns här:

- [Videoupplösning \(TimeWarp, intervallvideo\)](#) (sida 135)
- [Bildformat](#) (sida 123)

### OBJEKTIV

Välj det bästa digitala objektivet för bilden – Wide (Vidvinkel), Linear (Linjärt) eller Narrow (Smalt). Bläddra mellan alternativen till höger för att se en förhandsvisning i realtid och tryck sedan på den du vill välja. Obs! Vilka objektiv du kan välja varierar beroende på vilket läge du väljer.

Mer information finns i [Digitala objektiv \(foto\)](#) (sida 132).

## Inställningar för intervallfoto

---

### SCHEDULED CAPTURE (SCHEMALAGD TAGNING)

Ställ in när GoPro ska slås på och börja spela in.

### VARAKTIGHET

Välj hur lång tid kameran ska spela in innan den stannar automatiskt.

### TIMER

Ställ in en timer på 3 eller 10 sekunder för ditt intervallfoto.

### ZOOM

Med pekzoom kan du komma närmare motivet när du spelar in video. Använd reglaget till höger för att låsa zoomnivån.

### HASTIGHET (TIMEWARP)

Ställ in videohastigheten. Välj en lägre hastighet (2x eller 5x) för kortvariga aktiviteter eller högre hastigheter (10x, 15x eller 30x) för längre aktiviteter. Lämna hastigheten på Auto (standard) om du vill att hastigheten ska justeras automatiskt beroende på rörelse, igenkänning av motiv och belysning.

Mer information finns i *TimeWarp-videohastighet* (sida 134).

### VÄXLA HASTIGHET (TIMEWARP)

Välj om du vill sakta ned TimeWarp-videon till verklig hastighet eller halv hastighet medan du spelar in.

Mer information finns i *TimeWarp-videohastighet* (sida 134).

### FORMAT (INTERVALLFOTO, NATTFOTOGRAFERING MED INTERVALL)

Växla från intervallvideo och nattvideo med intervall till intervallfoto och nattfotografering med intervall. I fotoformatet tas en serie bilder vid fasta intervall. Det innebär att du kan fokusera på det du gör i stället för kameran. Senare kan du titta igenom alla dina foton och hitta de bästa bilderna.

## Inställningar för intervallfoto

---

### INTERVALL (INTERVALLFOTO)

Välj hur ofta kameran ska spela in en video eller ta ett foto. Använd kortare intervaller för snabba aktiviteter och längre intervaller för aktiviteter som pågår längre.

Mer information finns i *Intervallfoto* (sida 136).

### INTERVALL (NATTFOTO MED INTERVALL)

Ange hur ofta kameran ska ta en bild i scener med svagt och mycket svagt ljus. Välj korta intervaller för scener med mycket rörelse och mer ljus. Använd längre intervaller för scener med lite eller ingen rörelse eller svagt ljus.

Mer information finns i *Intervall för nattfoto* (sida 138).

### FORMAT (FOTOGRAFERING MED INTERVALL, NATTFOTOGRAFERING MED INTERVALL)

Spara dina bilder i formatet .jpg (standard) eller RAW.

Mer information finns i *RAW-format* (sida 133).

### SLUTARE (NATTFOTOGRAFERING MED INTERVALL)

Ange hur länge kamerans slutare ska förbli öppen vid nattfotografering. Välj längre exponeringar i mörkare miljöer.

Mer information finns i *Slutartid* (sida 131).

### PROTUNE (TIMEWARP, INTERVALLVIDEO, NATTVIDEO MED INTERVALL)



Ta manuell kontroll över avancerade videoinställningar.

Mer information finns i *Protune* (med start på sidan 139).

## Streaming + Webbkameraläge

---

### STÄLLA IN EN STREAM

1. Anslut till GoPro-appen. Läs mer i [Ansluta till GoPro-appen](#) (sida 86).
2. Tryck på  i appen för att styra kameran.
3. Tryck på  och följ instruktionerna för att ställa in din stream.

Fullständiga stegvisa instruktioner finns på [gopro.com/live-stream-setup](https://gopro.com/live-stream-setup).

### ANVÄNDA GOPRO SOM WEBBKAMERA

Både GoPro och datorn måste vara inställda för webbkameraläge innan du kan börja livesända. Kameran är i webbkameraläge som standard. Anslut kameran till datorn med den medföljande USB-C-kabeln och följ sedan de stegvisa installationsanvisningarna på [gopro.com/webcam](https://gopro.com/webcam).

Följ de här stegen om du behöver försätta kameran i webbkameraläge:

1. Dra nedåt på den bakre skärmen för att komma till instrumentpanelen.
2. Dra åt vänster och tryck på Anslutningar > USB-anslutning.
3. Välj GoPro Connect.

## Exponeringskontroll

---

HERO9 Black söker av hela motivet och väljer lämplig exponeringsnivå för bilden. Med exponeringskontroll kan du bestämma om bara en del av bilden ska användas för att ställa in exponeringen.

Kontrollera förhandsgranskningen på pekskärmen. Prova exponeringskontroll om delar av bilden är för mörka eller för ljusa.

### STÄLLA IN EXPONERINGSKONTROLL MED AUTOMATISK EXPONERING

Med det här alternativet baserar kameran automatisk exponeringen på den del av bilden som du väljer.

Tänk dig att kameran är monterad på en instrumentbräda. Du vill troligen ställa in exponeringen baserat på motivet och inte på instrumentbrädan. På så vis kan du förhindra att bilderna överexponeras (blir för ljusa).

1. Tryck på pekskärmen tills ett par hakparenteser med en punkt i mitten visas mitt på skärmen. Det här är spotmätaren. Med spotmätning baseras exponeringen på mitten av bilden.
2. Dra hakparenteserna bort från mitten om du vill att exponeringen ställs in utifrån någon annan del av bilden. (Du kan även trycka på den delen istället för att dra i parenteserna.)
3. Kontrollera att exponeringen ser bra ut på skärmen. Tryck på  i det nedre högra hörnet.



## Exponeringskontroll

---

### STÄLLA IN EXPONERINGSKONTROLL MED LÅST EXPONERING

Om du använder det här alternativet låser kameran exponeringen tills du avslutar det.

Om du åker snowboard en solig dag kan du prova att låsa exponeringen på motivets jacka. På så vis kan du förhindra att bilderna underexponeras (blir för mörka) jämfört med den ljusa snön.

1. Tryck på pekskärmen tills ett par hakparenteser med en punkt i mitten visas mitt på skärmen. Det här är spotmätaren. Med spotmätning baseras exponeringen på mitten av bilden.
2. Dra hakparenteserna bort från mitten om du vill att exponeringen ställs in utifrån någon annan del av bilden. (Du kan även trycka på den delen istället för att dra i parenteserna.)
3. Tryck inuti hakparenteserna för att låsa exponeringen.
4. Kontrollera att exponeringen ser bra ut på skärmen. Tryck på  i det nedre högra hörnet för att låsa.

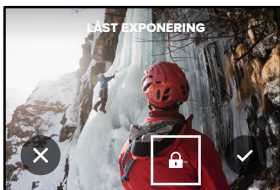

## Exponeringskontroll

---

### Stänga av exponeringskontroll

Exponeringskontrollen stängs av automatiskt när du byter läge eller startar om kameran. Den kan också stängas av manuellt.

1. Tryck på pekskärmen tills en fyrkant visas i mitten.
2. Tryck på  i det nedre vänstra hörnet.

*Obs!* När du har stängt av exponeringskontrollen används återigen hela motivet automatiskt när exponeringsnivån ska ställas in.

## Styra GoPro med rösten

---

Med röststyrning kan du lätt styra din GoPro med fria händer. Det är praktiskt när du har fullt upp med styren, skidstavar eller annat. Du behöver bara berätta för GoPro vad du vill göra.

### SÄTTA PÅ OCH STÄNGA AV RÖSTSTYRNING

1. Dra nedåt på den bakre skärmen för att komma till instrumentpanelen.
2. Tryck på  för att sätta på och stänga av röststyrning.

### SPELA IN OCH FOTA MED RÖSTSTYRNING

När röststyrning är aktiverad kan du säga till din GoPro att börja spela in eller ta bilder.

Kommando	Beskrivning
GoPro tagning	Börja ta bilder i det läge kameran är inställd på.
GoPro avsluta tagning	Avsluta videoläget och intervallfotoläget. Foto-, LiveBurst- och serietagningsläget avslutas automatiskt.

**PROFFSTIPS:** Med röstkommandona "GoPro tagning" eller "GoPro avsluta tagning" kan du trycka på slutarknappen handsfree. Med dem startar och stoppar du tagning och använder det läge och de inställningar som är aktiverade i kameran.

## Styra GoPro med rösten

---

### LISTA ÖVER RÖSTKOMMANDON

Det finns två typer av röstkommandon: åtgärdskommandon och lägeskommandon.

#### Använda åtgärdskommandon

Med åtgärdskommandon kan du byta läge i farten. Om du precis har spelat in en video kan du säga "GoPro ta ett foto", så tas ett foto utan att du behöver byta läge manuellt.

Åtgärdskommando	Beskrivning
GoPro spela in	Påbörja videoinspelning.
GoPro HiLight	Lägg till en HiLight-tagga i videon under inspelning.
GoPro avsluta inspelning	Avsluta videoinspelning.
GoPro ta foto	Ta ett enskilt foto.
GoPro ta serie	Gör en serietagning.
GoPro starta intervallfoto	Börja inspelning i det intervallfotoläget du använde senast.
GoPro avsluta intervallfoto	Avsluta intervallfotograferingen.
GoPro sätt på	Sätter på kameran (Röststartsfunktion) måste vara på.
GoPro stäng av	Stäng av kameran.



## Styra GoPro med rösten

---

### Använda lägeskommandon

Med lägeskommandon kan du byta läge i farten. Säg sedan "GoPro tagning" eller tryck på slutarknappen för att ta bilden.

Lägeskommando	Beskrivning
GoPro videoläge	Byt till videoläge (inspelning startas <b>inte</b> ).
GoPro fotoläge	Byt till fotoläge (tar <b>inte</b> någon bild).
GoPro intervallfotoläge	Byt till läget Fotografering med intervall (börjar <b>inte</b> ta intervallfoton).



**PROFFSTIPS:** Om du spelar in video eller tar intervallfoton måste du avbryta inspelningen genom att trycka på slutarknappen eller säga "GoPro avsluta tagning" innan du ger ett nytt kommando.

## Styra GoPro med rösten

---

### SÄTTA PÅ GOPRO MED RÖSTEN

Med den här inställningen kan du se till att GoPro sätts på och svarar på röstkommandon när den är avstängd.

1. Dra nedåt på den bakre skärmen för att komma till instrumentpanelen.
2. Aktivera röststyrning genom att trycka på .
3. Dra åt vänster och tryck på Inställningar > Röststyrning > Röststartsfunktion > På.
4. Stäng av kameran genom att säga "GoPro stäng av" eller genom att hålla ned lägesknappen .
5. Sätt på kameran genom att säga "GoPro sätt på".

*Obs!* Kameran lyssnar efter kommandon i en timme efter avstängning.

### VISA EN KOMPLETT LISTA ÖVER KOMMANDON PÅ KAMERAN

1. Dra nedåt på den bakre skärmen för att komma till instrumentpanelen.
2. Dra åt vänster och tryck på Inställningar > Röststyrning > Kommandon.

### ÄNDRA SPRÅK FÖR RÖSTSTYRNINGEN

1. Dra nedåt på den bakre skärmen för att komma till instrumentpanelen.
2. Dra åt vänster och tryck på Inställningar > Röststyrning > Språk.

*Obs!* Röststyrningsfunktionen kan påverkas av vind, brus och avståndet till kameran. Håll kameran ren och torka bort skräp, så får du bästa möjliga resultat.







## Spela upp mediefiler

---

Dra uppåt för att se din senaste video, bild eller serietagning. Dra åt höger eller vänster för att bläddra genom de andra filerna på SD-kortet.



I mediegalleriet finns följande uppspelningalternativ:

-  Pausa uppspelning
-  Återuppta uppspelning
-  Visa alla mediefiler på SD-kortet
-  Ta bort filen från SD-kortet
-  Spela upp i slowmotion eller standardhastighet
-  Använd reglaget för att söka i dina videor, serietagningar och intervallfoton
-  Lägg till eller ta bort HiLight-taggar

## Spela upp mediefiler

---

 Justera uppspelningens volym

 Gå till föregående eller nästa bild i en serietagning eller grupp med kontinuerliga bilder

*Obs!* Uppspelningalternativen varierar beroende på vilken typ av mediefil du visar.

---

**PROFFSTIPS:** Vissa uppspelningalternativ är inte tillgängliga när du håller kameran i stående orientering. Gör justeringar av dessa inställningar i liggande orientering innan du roterar kameran.

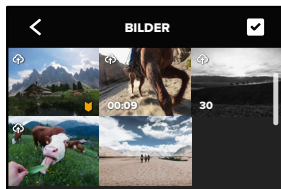

## Spela upp mediefiler

---



### ANVÄNDA GALLERIVYN

I gallerivyn kan du snabbt komma åt alla videor och foton som finns på SD-kortet.



1. Gå till uppspelningsskärmen och tryck på .
2. Dra uppåt för att bläddra bland mediefilerna.
3. Tryck på en video eller bild för att visa den i helskärmsvy.
4. Tryck på  för att välja filer.
5. Tryck på  när du vill gå tillbaka till uppspelningsskärmen.

Obs! Gallerivyn är inte tillgänglig när du håller kameran i stående orientering. Ju mer innehåll du har på SD-kortet, desto längre tid tar det att läsa in det.

## Spela upp mediefiler

---

### TA BORT FLERA FILER

1. Tryck på .
2. Tryck på alla filer du vill ta bort. Tryck på en fil igen om du vill avmarkera den.
3. Tryck på  för att ta bort de valda filerna.

### VISA VIDEOR OCH BILDER PÅ EN MOBIL ENHET

1. Anslut kameran till GoPro-appen. Läs mer i [Ansluta till GoPro-appen](#) (sida 86).
2. Använd appens kontroller för att spela upp, redigera och dela videor och foton.

---

**PROFFSTIPS:** Med hjälp av GoPro-appen kan du ta stillbilder från videor, skapa korta delningsbara videoklipp från längre videor, spara mediefiler på mobilen med mera.

### VISA VIDEOR OCH BILDER PÅ EN DATOR

För att se dina mediefiler på en dator måste du först spara filerna på datorn. Mer information finns i [Överföra mediefiler](#) (sida 88).

## Ansluta till GoPro-appen

---

### ANSLUTA TILL GOPRO-APPEN

Med GoPro-appen kan du ta styra din HERO9 Black, dela videor och foton i farten och automatiskt omvandla inspelningar till snygga videor med effekter och musik.

#### Ansluta för första gången

1. Hämta GoPro-appen via Apple App Store eller Google Play.
2. Anslut kameran genom att följa appens anvisningar på skärmen.

*Att tänka på för iOS:* Tillåt aviseringar från GoPro-appen när du uppmanas att göra det så att du vet när videon är färdig.

Mer information finns i [Skapa en videoberättelse](#) (sida 88).

#### Efter första gången

När du har anslutit en gång kan du börja ansluta via kamerans meny Connections (Anslutningar).

1. Om kamerans trådlösa anslutning inte redan är aktiverad drar du nedåt på den bakre skärmen och går till Instrumentpanelen.
2. Dra åt vänster och tryck på Inställningar > Anslutningar > Anslut enhet.
3. Anslut kameran med hjälp av anvisningarna i GoPro-appen.

## Ansluta till GoPro-appen

---

### STÄLLA IN ANSLUTNINGSHASTIGHET

Din GoPro är inställd på att använda Wi-Fi-frekvensbandet 5 GHz (snabbast tillgängliga) vid anslutning till andra mobila enheter.

Ändra till 2,4 GHz om din enhet eller region saknar stöd för 5 GHz.

1. Dra nedåt på den bakre skärmen för att komma till instrumentpanelen.
2. Dra åt vänster och tryck på Anslutningar > Wi-Fi-frekvensband.

## Överföra mediefiler

---

### SKAPA EN VIDEOBERÄTTELSE

Du kan ställa in din GoPro så att videor och bilder skickas till din telefon automatiskt. GoPro-appen använder dem för att skapa en fullt redigerad videoberättelse med musik och effekter.

1. Anslut kameran till GoPro-appen. Läs mer i [Ansluta till GoPro-appen](#) (sida 86).
2. Dra nedåt på appens startskärm. Bilder från den senaste sessionen kopieras till din telefon och omvandlas till en fullt redigerad video.
3. Tryck på din video för att visa den.
4. Gör eventuella ändringar.
5. Spara berättelsen eller dela den med vänner, familj och följare.

### Hitta de bästa bilderna

Glöm inte att märka dina bästa bilder med HiLight-taggar. GoPro-appen söker efter taggar när videor skapas. På så sätt kan du se till att dina favoritögonblick finns med i dina berättelser.

HERO9 Black känner även av när du till exempel står vänd mot kameran eller ler. Bilderna märks automatiskt med information så att appen kan välja ut dem för dina videor.

Mer information finns i [Lägga till HiLight-taggar](#) (sida 47).

## Överföra mediefiler

---

### ÖVERFÖRA TILL EN DATOR

Kopiera media från SD-kortet till en dator för uppspelning och redigering.

1. Ta ut SD-kortet från kameran.
2. Sätt in kortet i en SD-kortläsare eller en SD-adapter.
3. Anslut kortläsaren till datorns USB-port eller sätt in kortet i SD-kortplatsen.
4. Kopiera filerna till datorn.

## Överföra mediefiler

---

### AUTOMATISK ÖVERFÖRING TILL MOLNET

Med en GoPro-prenumeration kan du ladda upp mediefiler till molnet automatiskt och sedan visa, redigera och dela dem från valfri enhet.

1. Prenumerera på GoPro:
  - a. Hämta GoPro-appen till din enhet från Apple App Store eller Google Play.
  - b. Anslut kameran genom att följa appens anvisningar på skärmen.
  - c. Om du ansluter för första gången följer du anvisningarna på skärmen för att prenumerera på GoPro. I annat fall trycker du på  på skärmen för kameraval.
2. Anslut kameran till ett eluttag. Överföringen startas automatiskt.

Efter den första configurationen behöver kameran inte anslutas till appen för att starta automatisk överföring.

Obs! Originalfilerna finns kvar på kameran även när de har säkerhetskopierats till molnet.

## Överföra mediefiler

---

### MANUELL ÖVERFÖRING TILL MOLNET

Överför dina mediefiler till molnet utan att behöva vänta tills kameran är fulladdad. (GoPro måste vara ansluten till ett eluttag och Automatisk överföring måste vara inaktiverad.)

1. Prenumerera på GoPro.
2. Anslut kameran till ett eluttag.
3. Dra nedåt på den bakre skärmen för att komma till instrumentpanelen.
4. Dra åt vänster och tryck på Anslutningar > GoPro-prenumeration > Manuell överföring.

### KOMMA ÅT MEDIEFILER I MOLNET

1. Öppna GoPro-appen på din enhet.
2. Tryck på  och välj Cloud (moln) där du kan visa, redigera och dela innehåll.

---

**PROFFSTIPS:** Använd molnmediemfilerna för att skapa videoberättelser med GoPro-appen. Välj bara molnmediemfilerna när du börjar med en ny berättelse.

## Överföra mediefiler

### STÄNGA AV AUTOMATISK ÖVERFÖRING

Du kan se till att kameran inte försöker överföra filer varje gång den ansluts till ett eluttag och är fulladdad.

1. Dra nedåt på den bakre skärmen för att komma till instrumentpanelen.
2. Dra åt vänster och tryck på Anslutningar > GoPro-prenumeration > Automatisk överföring.
3. Tryck på Av.

### ANSLUTA TILL ETT ANNAT TRÅDLÖST NÄTVERK

1. Dra nedåt på den bakre skärmen för att komma till instrumentpanelen.
2. Dra åt vänster och tryck på Anslutningar > GoPro-prenumeration > Nätverk.
3. Välj ett nätverk. Nätverket får inte vara dolt eller kräva ett licensavtal för slutanvändare (t.ex. ett hotellnätverk).
4. Ange lösenord om det behövs.
5. Spara nätverket genom att trycka på .

### ÄNDRA INSTÄLLNINGAR FÖR DIN GOPRO-PRENUMERATION

Hantera inställningar för automatisk överföring, konfigurera ett trådlöst nätverk med mera.

1. Dra nedåt på den bakre skärmen för att komma till instrumentpanelen.
2. Dra åt vänster och tryck på Anslutningar > GoPro-prenumeration.

*Obs!* GoPro-prenumeration blir tillgängligt i inställningar när du har registrerat dig.

## Ställa in dina anslutningar och inställningar





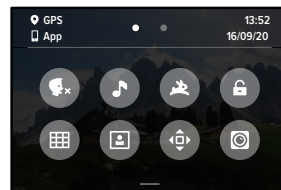



### ANVÄNDA INSTRUMENTPANELEN

När du har kameran i liggande läge, dra nedåt på den bakre skärmen för att komma till instrumentpanelen.



### INSTRUMENTPANELENS FUNKTIONER

På instrumentpanelen kan du snabbt aktivera och inaktivera följande inställningar:

- |   |              |   |                                |
|---|--------------|---|--------------------------------|
|  | Röststyrning |  | Rutnät                         |
|  | Kameraroll   |  | Inställningar för främre skärm |
|  | QuickCapture |  | Låst orientering               |
|  | Skärmlås     |  | Läge för Max-objektivlås       |

## Ställa in dina anslutningar och inställningar

---



### ANSLUTNINGAR

Dra nedåt på den bakre skärmen för att komma till instrumentpanelen och dra sedan åt vänster. Tryck på Connections (Anslutningar) för att justera följande inställningar:

#### Trådlösa anslutningar

Slå på och av kamerans trådlösa anslutningar.

**Anslut enhet**Välj om du vill ansluta till GoPro-appen eller The Remote. Mer information finns i [Ansluta till GoPro-appen](#) (sida 86).

#### USB-anslutning

Använd GoPro Connect för att konfigurera HERO9 Black som webbkamera eller MTP för att överföra media till datorn.

#### Kamerainformation

Visa kamerans namn och lösenord.

#### Wi-Fi-frekvensband

Välj 5 GHz eller 2,4 GHz som anslutningshastighet. Välj 5 GHz endast om din telefon och region har stöd för det. Mer information finns i [Ställa in anslutningshastighet](#) (sida 87).

#### Återställ anslutningar

Rensa alla anslutningar till dina enheter och återställ kamerans lösenord. Det innebär att du måste återansluta varje enhet.

## Ställa in dina anslutningar och inställningar

---



### INSTÄLLNINGAR

Dra nedåt på den bakre skärmen för att komma till instrumentpanelen och dra sedan åt vänster. Tryck på Inställningar för att konfigurera GoPro.



### ALLMÄNT

Följande hittar du under Allmänna inställningar:

#### Pipljudsvolym

Välj High (standard) (hög (standard)), Med, Low (låg) eller Mute (ljud av). Den volym du anger här kan sättas på och stängas av via instrumentpanelen.

#### QuikCapture

QuikCapture är på som standard. Här kan du stänga av inställningen. Den kan också sättas på och stängas av via instrumentpanelen.

#### Standardförinställning

Välj den förinställning som din GoPro använder när du sätter på den med lägesknappen . Den här inställningen påverkar inte QuikCapture (snabbstart).

#### Automatisk avstängning

Välj 5 min, 15 min (standard), 30 min eller Never (aldrig).

#### LED-lampor

Ställ in vilka statuslampor som blinkar. Välj All On (Alla på (standard)), All Off (Alla av) eller Front Off (Främre av).



## Ställa in dina anslutningar och inställningar

---

### Antiflimmer

Välj rätt regional bildfrekvens för inspelning och uppspelning på tv-skärm. Välj 60 Hz (NTSC) för Nordamerika. Prova 50 Hz (PAL) om du befinner dig utanför Nordamerika. Välj rätt alternativ för din region för att undvika flimmer på din tv/HD-tv när du spelar upp videor som spelats in inomhus.

### Videokomprimering

Ställ in videoklippens filformat. Välj HEVC (för mindre filstorlekar) eller H.264 + HEVC (om du vill använda H.264 för att maximera kompatibiliteten med äldre enheter och samtidigt använda HEVC för avancerade inställningar).

### Datum och tid

Här kan du ställa in datum och tid manuellt. Både datum och tid uppdateras automatiskt när du ansluter kameran till GoPro-appen.

### Datumformat

Datumformatet ställs in automatiskt beroende på vilket språk du valde vid den inledande konfigurationen. Här kan du också ändra det manuellt.

## Ställa in dina anslutningar och inställningar

---



### RÖSTSTYRNING

Välj röststyrningsinställningar och se alla tillgängliga kommandon.

#### Röststyrning

Sätt på och stäng av röststyrning. Den kan också sättas på och stängas av via instrumentpanelen.

#### Röststartsfunktion

Sätt på kameran genom att säga "GoPro sätt på".

#### Språk

Välj röststyrningsspråk.

#### Kommandon

Visa en komplett lista över röstkommandon.

Mer information finns i [Styra GoPro med rösten](#) (sida 78).

## Ställa in dina anslutningar och inställningar

---



### SKÄRMAR

Justera orientering, ställ in skärmläckaren och justera ljusstyrkan.

#### Orientering

Håll skärmen rättvänd även om du roterar kameran.

Mer information finns i [Ställa in skärmorientering](#) (sida 48).

#### Bakre skärmläckare

Ställ in bakre skärmläckare på 1, 2 (standard), 3 eller 5 minuter. Välj Aldrig om du vill att skärmen ska vara på hela tiden.

Obs! Kameraknapparna och röststyrning fungerar även när skärmen är avstängd.

#### Främre skärmläckare

Ställ in främre skärmläckare på 1, 2, 3 eller 5 minuter. Du kan också välja Never (Aldrig) eller Match Rear (Matcha bakre) (standard) för att synkronisera med den bakre skärmläckaren.

#### Ljusstyrka

Justera skärmens ljusstyrka med reglaget.

## Ställa in dina anslutningar och inställningar

---



### REGIONAL

Sätt på GPS, välj språk och visa all information om regler och föreskrifter för kameran.

#### GPS

Aktivera GPS så att du kan hålla koll på hastighet, avstånd med mera. Lägg in dataöverlägg med hjälp av GoPro-appen och visa hur snabbt, långt och högt du färdas i dina videor. Mer information och uppgifter om kompatibla mobila enheter finns på [gopro.com/telemetry](https://gopro.com/telemetry).

#### Språk

Ställ in kamerans språk.



### MODULER

Använd de här inställningarna med HERO9 Black-moduler.

#### Max-objektivmodul

Lägger till styrning av max-objektivmodul på kamerans instrumentpanel.

#### Mediemodul

Välj vilken typ av extern mikrofon du ansluter till mediemodulen.

## Ställa in dina anslutningar och inställningar

---



### OM

Uppdatera din GoPro och se kamerans namn, serienummer, batteristatus och programvaruversion.

### GoPro-uppdateringar

Uppdatera kameran med den senaste programvaran för att se till att du har de senaste funktionerna och prestandauppdateringarna.

### Kamerainformation

Hitta kamerans namn och serienummer och se vilken programvaruversion kameran använder.

### Batteriinfo

Kontrollera batteristatus här. Se till att använda det uppladdningsbara batteriet från GoPro (HERO9 Black). Äldre GoPro-batterier och batterier från andra tillverkare kan begränsa kamerans prestanda betydligt.



### REGLERINGSKRAV

Visa GoPro-kamerans certifieringar.

## Ställa in dina anslutningar och inställningar

---



### ÅTERSTÄLL

Formatera SD-kortet eller återställ kamerans inställningar.

#### Formatera SD-kort

Formatera om SD-kortet. Vid formateringen raderas alla dina mediefiler, så se till att spara dem först.

#### Återställ förinställningar

Återställ de förinstallerade förinställningarna till deras ursprungliga värde och ta bort alla egna förinställningar.

#### Återställ kameratips

Se alla kameratips från början.

#### Fabriksåterställning

Återställ alla kamerans inställningar och rensa alla anslutningar.

## Viktiga meddelanden

---

Det är ovanligt med problem, men HERO9 Black meddelar dig om något skulle uppstå. Här är några meddelanden som du kan få se.



### KAMERAN ÄR FÖR VARM

Temperaturikonen visas på pekskärmen om kameran överhettas och måste kylas ner. Kameran är designad för att upptäcka fara för överhettning och stängs av automatiskt vid behov. Låt den svalna innan du använder den igen.

Obs! Temperaturområdet för användning av HERO9 Black är 10 °C ~ 35 °C (14 °F ~ 95 °F). Höga temperaturer kan göra att kameran drar mer ström och att batteriet tar slut snabbare.

---

**PROFFSTIPS:** När du spelar in video med hög upplösning och bildfrekvens värms kameran upp snabbare än vanligt, särskilt i varma miljöer. Du kan minska risken för att GoPro överhettas genom att byta till lägre upplösning och bildfrekvens.

### SD-KORTFEL

Det här meddelandet anger att kameran har upptäckt ett problem med SD-kortet. Det försöker automatiskt att åtgärda problemet. Vid mycket sällsynta tillfällen är den enda åtgärden att formatera om kortet. Tyvärr förlorar du alla dina media. Kameran formaterar bara om kortet som en sista utväg.

## Viktiga meddelanden

---



### FILEN REPARERAS

HERO9 Black försöker laga skadade filer automatiskt. Filer kan skadas om batteriet tar slut under inspelning eller om ett problem uppstår när filen ska sparas. Filreparationsikonen visas på pekskärmen när en reparation pågår. Kameran meddelar dig när det är klart och om filen har lagats.

### FULLT MINNESKORT

Kameran meddelar dig när SD-kortet är fullt. Du måste flytta eller ta bort några filer om du vill behålla inspelningen.

### BATTERI LÅGT, STÄNGER AV

Ett meddelande om lågt batteri visas på pekskärmen när batterinivån sjunker under 10 procent. Om batteriet tar slut medan du spelar in video avslutas inspelningen, videon sparas och kameran stängs av automatiskt.

## Återställa kameran

---

### STARTA OM GOPRO

Om kameran inte reagerar trycker du på lägesknappen  och håller den nedtryckt i 10 sekunder. Då startas kameran om. Dina inställningar ändras inte på något sätt.

### ÅTERSTÄLLA FÖRINSTÄLLNINGAR TILL STANDARDINSTÄLLNINGARNA

Kamerans ursprungliga inställningar för förinställningar återställs till standardinställningarna.

1. Dra nedåt på den bakre skärmen för att komma till instrumentpanelen.
2. Dra åt vänster och tryck på Inställningar > Återställ > Återställ förinställningar.

*Obs!* Om du återställer kamerans ursprungliga förinställningar till standard tas dina egna förinställningar bort.

### ÅTERSTÄLLA ANSLUTNINGAR

Med det här alternativet rensas enhetsanslutningarna och kamerans lösenord återställs. När du återställer anslutningarna måste du ansluta alla dina enheter på nytt.

1. Dra nedåt på den bakre skärmen för att komma till instrumentpanelen.
2. Dra åt vänster och tryck på Anslutningar > Återställ anslutningar.

### ÅTERSTÄLLA KAMERATIPSEN

Vill du se kameratipsen igen? Gör så här för att se dem från början.

1. Dra nedåt på den bakre skärmen för att komma till instrumentpanelen.
2. Dra åt vänster och tryck på Inställningar > Återställ > Återställ kameratips.

## Återställa kameran

---

### ÅTERSTÄLLA FABRIKINSTÄLLNINGAR

Med det här alternativet återställs kamerans ursprungliga inställningar, alla enhetsanslutningar och kameran avregistreras från GoPro-prenumerationen. Det är användbart om du tänker ge kameran till en vän och vill återställa den helt till det ursprungliga tillståndet.

1. Dra nedåt på den bakre skärmen för att komma till instrumentpanelen.
2. Dra åt vänster och tryck på Inställningar > Återställ > Fabriksåterställning.

*Obs!* När du återställer fabriksåterställningarna tas inget innehåll bort från SD-kortet och kamerans programvara påverkas inte.

## Montera GoPro



1



2



3

### MONTERINGSUTRUSTNING

1. Monteringsspänne
2. Tumskruv
3. Böjt häftfäste

## Montera GoPro

### ANVÄNDA MONTERINGSÖGLORNA

Beroende på vilket fäste du använder kan du antingen använda ett monteringsspänne eller fästa din GoPro direkt på själva fästet.

I *Använda häftfästena* (sida 109) får du veta mer om hur du använder häftfästen.

1. Vik ned stället i monteringsposition.
2. För samman det vikbara stället på kameran med monteringsöglorna på spännet.
3. Sätt fast kameran på monteringsspännet med en tumskruv.

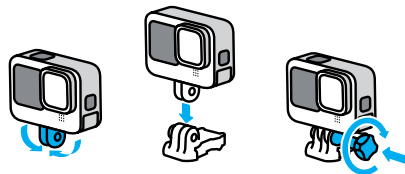

## Montera GoPro

---

4. Fäst monteringsspännet på fästet.
  - a. Ta upp pluggen för monteringsspännet.
  - b. Skjut spännet på fästet tills det snäpper på plats.
  - c. Tryck pluggen nedåt tills den sitter tätt emot fästet.

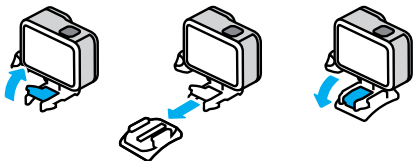

## Montera GoPro

---

### ANVÄNDA HÄFTFÄSTENA

Följ anvisningarna om du ska sätta fast häftfästen på hjälmar, fordon och utrustning:

- Montera fästen minst 24 timmar före användning.
- Fästena ska endast fästas vid jämna ytor. De fastnar inte ordentligt på porösa eller texturerade ytor.
- Tryck fast fästena ordentligt. Se till att häftfästet har full kontakt med ytan.
- Använd endast på rena och torra ytor. Vax, olja, jord och annan smuts minskar fästförmågan och du riskerar då att tappa kameran.
- Montera fästen i en torr, rumstempererad miljö. De fäster inte ordentligt om de appliceras på en kall och fuktig yta eller i kall eller fuktig miljö.
- Kontrollera lokala lagar och föreskrifter för att försäkra dig om att det är tillåtet att fästa en kamera på utrustning (t.ex. jaktutrustning). Följ alltid lagar och föreskrifter som begränsar användning av konsumentelektronik eller -kameror.



**VARNING!** Undvik skador genom att inte använda snörning när kameran monteras på en hjälm. Montera inte kameran direkt på en skida eller snowboard.

Mer information om fästen finns på [gopro.com](http://gopro.com).

## Montera GoPro

---

**WARNING!** Om du använder ett GoPro-hjälmfäste eller en GoPro-rem ska du alltid välja en hjälm som uppfyller gällande säkerhetsnormer.



Välj rätt hjälm för din sport eller aktivitet och se till att den har rätt storlek och passform för dig. Kontrollera att hjälmen är i gott skick och följ alltid tillverkarens anvisningar om säker användning.

En hjälm som har utsatts för kraftiga slag eller stötar ska bytas ut. Ingen hjälm kan skydda mot skada vid varje olycka. Tänk på säkerheten.

---

### ANVÄNDA GOPRO I OCH NÄRA VATTEN

HERO9 Black är vattentät ned till 10 m med luckan låst. Du behöver inget extra hölje innan du dyker.

Pekskärmen fungerar även när den är blöt, men du kan behöva torka av den om den har svårt att känna av dina kommandon. Även om den inte fungerar under vatten kan du använda kamerans knappar för att navigera i menyerna när du är i vattnet. Mer information finns i *Navigera med knapparna* (sida 26).

---

**PROFFSTIPS:** Använd kamerasnöre och Floaty (säljs separat) så att kameran flyter om den skulle råka lossna från fästet.

Om du vill spela in extrema äventyr ända ned till 60 meters djup bör du skaffa ett skyddshölje (HERO9 Black) som säljs separat.

Mer information om kamerasnören, Floaty och skyddshöljet finns på [gopro.com](https://gopro.com).

## Ta bort luckan

---

Vid vissa tillfällen behöver du kanske ta bort kamerans lucka.

---



**WARNING!** Ta endast bort luckan i torra och dammfria miljöer. Kameran är inte vattentät när luckan är öppen eller har tagits bort.

---

### TA BORT LUCKAN

1. Släpp upp spärren, och öppna luckan.
2. Med luckan i horisontellt läge drar du försiktigt utåt tills den knäpps av.

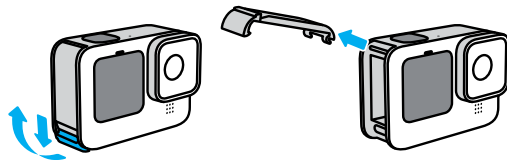

**WARNING!** Undvik att använda HERO9 Black när luckan är borttagen. Batteriet kan falla ut under användning.

---



## Ta bort luckan

---

### SÄTTA TILLBAKA LUCKAN

1. Rikta in luckan mot den lilla silverstaven.
2. Tryck fast luckan på den lilla silverstaven tills den knäpps på plats och sitter fast ordentligt.

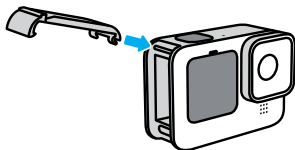

**WARNING!** Luckan på din kamera går att ta bort. Se till att luckan är ordentligt låst och tillsluten efter stängning.

## Underhåll

---

Följ de här tipsen för att kameran ska fungera så bra som möjligt:

- GoPro-kameran är vattentät ned till 10 m. Inget hölje krävs. Se till att luckan är stängd innan du använder den i eller nära vatten, jord eller sand.
- Se till att packningen är ren innan du stänger luckan. Gör rent packningen med en trasa om det behövs.
- Kontrollera att GoPro är torr och ren innan du öppnar luckan. Skölj kameran med vatten vid behov och torka den med en trasa.
- Om sand eller smuts har torkat fast runt luckan kan du lägga kameran i varmt kranvatten i 15 minuter. Skölj den sedan noggrant för att få bort all smuts. Kontrollera att kameran är torr innan du öppnar luckan.
- För bästa ljud kan du skaka kameran eller blåsa i mikrofonen för att ta bort vatten och smuts från mikrofonhålen. Blås inte med komprimerad luft i mikrofonhålen. Det kan skada de inre vattentäta membranerna.
- Skölj kameran i sötvatten varje gång den har använts i saltvatten och torka sedan av den med en mjuk trasa.
- Linsskyddet är tillverkat av extremt tåligt förstärkt glas, men kan ändå repas eller spricka. Håll det rent med en mjuk, luddfri trasa.
- Om smuts fastnar mellan objektivet och dess låsring sköljer du bort det med vatten eller blåser bort det med luft. För inte in några främmande föremål runt objektivet.

## Batteriinformation

---

### MAXIMERA BATTERITIDEN

Här är några förslag på vad du kan göra för att maximera batteritiden:

- Spela in video med lägre bildfrekvenser och upplösningar.
- Använd skärmsläckaren och sänk skärmens ljusstyrka.
- Stäng av den främre skärmen.
- Stäng av GPS.
- Inaktivera trådlösa anslutningar.
- Använd de här inställningarna:
  - *QuikCapture* (sida 95)
  - *Automatisk avstängning* (sida 95)

### SPELA IN MEDAN KAMERAN ÄR ANSLUTEN TILL EN STRÖMKÄLLA

Med hjälp av USB-C-kabeln som följde med HERO9 Black kan du spela in video och ta bilder medan kameran är ansluten till en USB-laddningsadapter, en GoPro Supercharger, någon annan GoPro-laddare eller ett portabelt strömpaket från GoPro. Det här passar perfekt för att spela in långa videor och vid intervallfoto.

Även om kameran laddas, laddas inte batteriet under inspelning. Laddningen påbörjas när du avslutar inspelningen. Du kan inte spela in medan kameran är ansluten till en dator.

**Obs!** Eftersom luckan är öppen är kameran inte vattentät när den laddas.

## Batteriinformation

---



**WARNING!** Om en annan vägggladdare än den från GoPro används kan det skada kamerabatteriet och orsaka batteriläckage eller brand. Med undantag för GoPro Supercharger (säljs separat) ska du endast använda laddare som är märkta med uteffekt 5V 1 A. Om du inte känner till laddarens spänning och strömstyrka kan du ladda kameran via en dator med den medföljande USB-C-kabeln.

### FÖRVARING OCH HANTERING AV BATTERIER

HERO9 Black är full av ömtåliga delar, bland annat batteriet. Undvik att utsätta kameran för väldigt höga eller väldigt låga temperaturer. Mycket höga eller låga temperaturer kan tillfälligt förkorta batteritiden eller få kameran att tillfälligt sluta att fungera som den ska. Undvik kraftiga variationer i temperatur eller luftfuktighet, eftersom kondens kan bildas på eller inuti kameran.

Torka inte kameran med någon extern värmekälla, t.ex. en mikrovågsugn eller hårtork. Skador på kameran eller batteriet som orsakats av kontakt med vätska inuti kameran täcks inte av garantin.

Förvara inte batteriet tillsammans med metallföremål, t.ex. mynt, nycklar, eller halsband. Om batteriets poler kommer i kontakt med metallföremål kan det leda till brand.

Gör inga otilåtna ändringar på kameran. Det kan äventyra säkerhet, regelefterlevnad, och prestanda och göra garantin ogiltig.

**Obs!** Batterier har minskad kapacitet i kyla. Detta påverkar äldre batterier ännu mer. Om du ofta använder kameran i låga temperaturer bör du byta ut batteriet årligen för bästa prestanda.

---

**PROFFSTIPS:** Ladda kameran helt innan du lägger undan den för att maximera batteritiden.

## Batteriinformation

---



**WARNING!** Undvik att tappa, plocka isär, öppna, krossa, böja, deformera, punktera, strimla, bränna eller måla kameran eller batteriet eller att placera dem i en mikrovågsugn. För inte in främmande föremål i någon av öppningarna på kameran, t.ex. USB-C-porten. Använd inte kameran om den har skadats, t.ex. om den har spruckit, punkterats eller skadats av vatten. Demontering eller punktering av det inbyggda batteriet kan orsaka explosion eller brand.

### SLÄNGA BATTERIER

De flesta uppladdningsbara litiumjonbatterier klassificeras som återvinningsbart elavfall och kan slängas i vanliga batteriholkar. I många regioner är batteriåtervinning obligatoriskt. Informera dig om lokala lagar för att ta reda på om du kan kassera uppladdningsbara batterier som vanligt avfall. Kassera litiumjonbatterier på ett säkert sätt genom att skydda terminaler från att exponeras för annan metall med hjälp av förpackning, maskering eller eltejp så att de inte kan orsaka brand vid transport.

Litiumjonbatterier innehåller dock återvinningsbart material och accepteras för återvinning av batteriåtervinningsprogrammet RBRC (Rechargeable Battery Recycling Corporation). Vi rekommenderar dig att besöka Call2Recycle på [call2recycle.org](http://call2recycle.org) eller ringa 1-800-BATTERY i Nordamerika för att få information om en lämplig återvinningsplats.

Släng aldrig ett batteri i eld eftersom det kan explodera.



**WARNING!** Byt endast ut mot GoPro-batterier för din kamera.

## Felsökning

---

### MIN GOPRO STARTAR INTE

Kontrollera att GoPro är laddad. Se [Konfiguration av microSD-kort och batteri](#) (sida 10). Om det inte går att ladda batteriet kan du försöka med att starta om kameran. Se [Starta om GoPro](#) (sida 104).

### GOPRO REAGERAR INTE NÄR JAG TRYCKER PÅ KNAPPARNA

Se [Starta om GoPro](#) (sida 104).

### UPPSPELNINGEN PÅ MIN DATOR ÄR HACKIG

Hackande uppspelning beror oftast inte på ett filproblem.

Om videon hoppar beror det förmodligen på något av följande:

- Datorn fungerar inte med HEVC-filer. Försök med att hämta den senaste versionen av GoPro Player for Mac eller Windows utan kostnad från [gopro.com/apps](#).
- Datorn uppfyller inte minimikraven för den programvara du använder för uppspelning.

### JAG HAR GLÖMT ANVÄNDARNAMNET ELLER

#### LÖSENORDET TILL MIN KAMERA

Dra nedåt på den bakre skärmen för att komma till instrumentpanelen, dra åt vänster och tryck på sedan på Preferences (Inställningar) > Connections (Anslutningar) > Camera Info (Kamerainfo).

### JAG VET INTE VILKEN VERSION AV PROGRAMVARAN JAG HAR

Dra nedåt på den bakre skärmen för att komma till instrumentpanelen, dra åt vänster och tryck sedan på Preferences (Inställningar) > About (Om) > Camera Info (Kamerainformation).

## Felsökning

---

### JAG HITTAR INTE KAMERANS SERIENUMMER

Serienumret står på insidan av kamerans batterifack. Du kan även hitta det genom att dra nedåt på den bakre skärmen för att komma till instrumentpanelen, dra åt vänster och sedan trycka på Preferences (Inställningar) > About (Om) > Camera Info (Kamerainformation).

Du hittar fler svar på vanliga frågor på [gopro.com/help](https://gopro.com/help).

## Tekniska specifikationer: Video

---

### VIDEOUPPLÖSNING (RES)

Videoupplösning avser antalet horisontella linjer som används i varje bild i en video. En 1 080 p-video består av 1 080 horisontella linjer. En 5K-video består av 5 120 horisontella linjer. Eftersom fler linjer innebär bättre upplösning ger 5K en mer detaljerad bild än 1 080 p.

Videoupplösning	Beskrivning
5K	Vår högsta videoupplösning. Filmar hisnande Ultra HD-video i bildformatet 16:9. Kan användas för att skapa stillbilder på 14,75 MP från ett videoklipp.
4K, 4:3	Ultra HD-videons höga bildformat 4:3 spelar in mer av scenen än bilder i 16:9. Perfekt för tagningar ur användarperspektiv och för att ta stillbilder på 12 MP från din video.
4K	Ultra HD-video med bildformat 16:9. Rekommenderas för inspelningar med stativ eller i fast läge. Kan användas för att skapa stillbilder på 8 MP från ett videoklipp.
2,7K, 4:3	Bra för högupplösta tagningar ur användarperspektiv med kameran fäst på kroppen eller utrustningen. Ger jämn uppspelning i slowmotion.
2,7K	Högupplöst 16:9-video som ger fantastiska resultat av biokvalitet för professionella produktioner.

## Tekniska specifikationer: Video

---

Videouplösning	Beskrivning
1 440 p	Med det höga bildformatet 4:3 får mer plats i bilden än med 1 080 p. Passar utmärkt för snabba rörelser och tagningar ur användarperspektiv och för delning i sociala medier.
1 080 p	Den vanligaste HD-upplösningen som passar utmärkt för alla typer av bilder och för delning i sociala medier. En hög bildfrekvens på 240 och 120 b/s möjliggör riktigt långsam slowmotion under redigering.

## Tekniska specifikationer: Video

---

I det här diagrammet jämförs bildrutans storlek för varje upplösning:

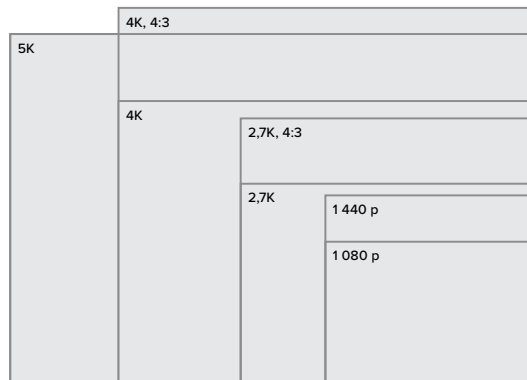

**PROFFSTIPS:** Se till att din telefon, dator eller tv har stöd för den inställning du väljer, särskilt om du använder en hög upplösning och bildfrekvens.

## Tekniska specifikationer: Video

---

### BILDER PER SEKUND (B/S)

Bilder per sekund avser antalet bilder som registreras varje sekund av videon. Högre b/s-värden (60, 120 eller 240) passar bra när du spelar in snabba rörelser. Du kan också använda höga värden för uppspelning i slowmotion.

### Upplösning + bilder per sekund

Högre upplösningar ger större detaljrikedom och skärpa, men används ofta med lägre bilder/s-värden.

Lägre videoupplösningar gör videon mindre detaljrik och skarp, men kan spelas in med högre bilder/s-värden.

När du väljer upplösning på skärmen UPPL I B/S visas alla tillgängliga bildfrekvenser för den upplösning du valt i vitt. Bildfrekvenser som inte är tillgängliga visas i grått.

## Tekniska specifikationer: Video

---

### BILDFORMAT

Bildformat avser bildens höjd och bredd. Med HERO9 Black kan du spela in video och ta foton i två bildformat.

### 4:3

Det höga formatet 4:3 spelar in mer av scenen än det bredare formatet 16:9. Det passar bra för selfies och tagningar ur användarperspektiv. 4:3-upplösningarna står på den övre raden på skärmen UPPL I B/S.

### 16:9

Det här är standardformatet som används för HD-tv och redigeringsprogram. Det breda formatet passar utmärkt för att spela in dramatiska videor med biokänsla. 16:9-upplösningarna står under 4:3-upplösningarna på skärmen UPPL I B/S.

*Obs!* Svarta fält visas på vardera sidan av skärmen när 4:3-inspelningar spelas upp på en HD-tv.

## Tekniska specifikationer: Video

### DIGITALA OBJEKTIV (VIDEO)

Med digitala objektiv kan du välja hur mycket av motivet som ska registreras av kameran. De olika objektiven påverkar även zoomnivån och fisheye-effekten i bilden. I videoläge registreras mest av motivet med SuperView och minst med Smalt.

Digitalt objektiv	Beskrivning
SuperView (16 mm)	Det bredaste och högsta synfältet, som ger 16:9-video.
Vidvinkel (16–34mm)	Stort synfält som får med så mycket som möjligt i bilden.
Linjärt (19–39mm)	Ett brett synfält utan den fisheye-effekt som ges i SuperView och Vidvinkel.
Linjär + Horisontutjämning (19–39 mm)	Tar bild av ett brett synfält utan den fisheye-effekt som ges i SuperView och Vidvinkel. Ser till att dina bilder är jämna och plana även om kameran lutar när du spelar in.  <i>Obs!</i> Dina bilder kan vinklas om kameran roterar mer än 28°–45° (beroende på valda inställningar) under inspelningen.
Smalt (27 mm)	Ett smalt synfält utan den fisheye-effekt som ges i SuperView och Vidvinkel.

*Obs!* Du kan bara välja de objektiv som är kompatibla med den upplösning och bildfrekvens som du valt.

## Tekniska specifikationer: Video

### VIDEOINSTÄLLNINGAR FÖR HERO9 BLACK

Här beskrivs kamerans videoupplösningar liksom tillgängliga bilder/sekund, objektiv och bildformat för varje upplösning.

Videoupplösning	B/S (60 Hz/ 50 Hz)*	Digitala objektiv	Skärmupp- lösning	Bild- format
5K	30/25 24/24	Vidvinkel, Linjärt, Linjärt + Horisontutjämning, Smalt	5 120 x 2 880	16:9
4K	60/50	Vidvinkel, Linjärt, Linjärt + Horisontutjämning, Smalt	3 840 x 2 160	16:9
4K	30/25 24/24	SuperView, Vidvinkel, Linjärt, Linjärt + Horisontutjämning, Smalt	3 840 x 2 160	16:9
4K, 4:3	30/25 24/24	Vidvinkel, Linjärt, Linjärt + Horisontutjämning, Smalt	4 096 x 3 072	4:3

\*60 Hz (NTSC) och 50 Hz (PAL) anger videoformatet, vilket beror på din region. Mer information finns i [Antillimner](#) (sida 96).

Tips om vilka inställningar du bör använda finns i [Rekommenderade inställningar](#) (sida 31).

## Tekniska specifikationer: Video

Videouplösning	B/S (60 Hz/50 Hz)	Digitala objektiv	Skärmupplösning	Bildformat
2,7K	120/100 60/50	SuperView, Vidvinkel, Linjärt, Linjärt + Horisontutjämning, Smalt	2 704 x 1 520	16:9
2,7K, 4:3	60/50	Vidvinkel, Linjärt, Linjärt + Horisontutjämning, Smalt	2 704 x 2 028	4:3
1440 p	120/100 60/50 30/25 24/24	Vidvinkel, Linjärt, Linjärt + Horisontutjämning, Smalt	1 920 x 1 440	4:3
1080 p	240/200	Vidvinkel, Linjärt, Linjärt + Horisontutjämning, Smalt	1 920x1 080	16:9
1080 p	120/100 60/50 30/25 24/24	SuperView, Vidvinkel, Linjärt, Linjärt + Horisontutjämning, Smalt	1 920x1 080	16:9

<sup>1</sup>60 Hz (NTSC) och 50 Hz (PAL) anger videoformatet, vilket beror på din region. Mer information finns i [Antiflimmer](#) (sida 96).

Tips om vilka inställningar du bör använda finns i [Rekommenderade inställningar](#) (sida 31).

## Tekniska specifikationer: Video



### Höga upplösningar/höga bildfrekvenser

När du spelar in video med hög upplösning eller hög bildfrekvens i varma omgivningar kan kameran värmas upp och dra mer ström.

Vid lågt luftflöde eller om kameran är ansluten till GoPro-appen kan den värmas upp ännu mer och dra ännu mer ström, så att inspelningstiden blir kortare.

Om det är väldigt varmt kan du prova att spela in kortare videor. Begränsa även användningen av funktioner som drar mycket ström, såsom GoPro-appen. Med GoPro Smart Remote (säljs separat) kan du styra din GoPro och samtidigt förbruka mindre ström.

Kameran meddelar om den behöver stängas av och svalna. Mer information finns i [Viktiga meddelanden](#) (sida 102).



## Tekniska specifikationer: Video

---

### HYPERSMOOTH VIDEOSTABILISERING

Med HyperSmooth får du stabila inspelningar genom att inspelningen korrigeras för kameraskakningar. Dina videor beskärs under inspelningen, vilket gör det möjligt att buffra inspelningen. Detta passar perfekt för cykling, skridskoåkning, skidåkning, handhållna tagningar med mera. HERO9 Black har fyra HyperSmooth-inställningar:

Inställning	Beskrivning
Boost	Maximal videostabilisering med hård beskärning.
Hög	Hög videostabilisering med lägsta möjliga beskärning (vidvinkel beskärs 10 %).
På	Stabiliserad video med lägsta möjliga beskärning (vidvinkel beskärs 10 %).
Av	Spelar in utan videostabilisering eller beskärning.

**PROFFSTIPS:** Du kan jämna till inspelningen ännu mer genom att beskära bilderna med pekzoom innan du påbörjar inspelningen. Då får kameran en ännu större buffert för att stabilisera videor. Om du använder objektivt Linjärt + Horisontutjämning förbättras även stabiliseringen.

### LOOPINTERVALL

Du kan ange att GoPro ska spela in med loopar på 5 (standard), 20, 60 eller 120 minuter. Du kan också välja Max som inställning. Då fortsätter inspelningen tills SD-kortet är fullt och börjar sedan om från början och spelar över videon.

## Tekniska specifikationer: Foto

---

### SUPERPHOTO

Med SuperPhoto analyseras scenen automatiskt och den bästa bildbehandlingen för fotot väljs.

Beroende på ljuset, rörelserna i bilden och andra förhållanden väljer SuperPhoto ett av följande fyra alternativ:

#### High Dynamic Range (HDR)

Med vår förbättrade HDR kombineras flera bilder till en och samma bild för att framhäva detaljerna i scener med både starkt ljus och skugga.

#### Lokal nyansmappning

Förbättrar foton genom att framhäva detaljerna och kontrasten endast där det behövs.

#### Flerbilsbrusreducering

Flera bilder kombineras automatiskt till en enda bild med mindre digital distorsion (brus).

#### Ingen ytterligare behandling

Foton tas utan extra behandling när förhållandena är perfekta.

SuperPhoto fungerar bara för enstaka foton. På grund av den extra tid som krävs för att tillämpa bildbehandlingen kan det ta lite längre tid att behandla och spara varje bild.

*Obs!* SuperPhoto kan inte användas med RAW-bilder, Protune eller exponeringskontroll.

## Tekniska specifikationer: Foto

---

### Sätta på SuperPhoto

SuperPhoto är avstängt som standard. Du sätter på SuperPhoto så här:

1. Öppna skärmen Photo settings (Fotoinställningar) och tryck på Output (Format).
2. Välj SuperPhoto.

### HDR

High Dynamic Range (HDR) är en av de bildbehandlingstekniker som SuperPhoto använder för att göra dina bilder bättre. Flera bilder kombineras till en enda bild med bättre resultat än någonsin. Välj den här inställningen om du vill att HDR ska användas varje gång du tar en bild.

1. Tryck på Output (Format) i Photo settings (Fotoinställningar).
2. Välj HDR.

HDR på kan bara användas för enstaka foton. För bästa resultat bör du använda inställningen när du tar bilder med hög kontrast och minimalt med rörelse.

Obs! HDR kan inte användas med RAW eller exponeringskontroll.

## Tekniska specifikationer: Foto

---

### SLUTARTID (NATTFOTOGRAFERING + NATTFOTOGRAFERING MED TIDSFÖRDRÖJNING)

Du kan ange hur länge kamerans slutare ska hållas öppen i läget för nattfoto och nattfotografering med tidsfördröjning. Här är alternativen samt några tips om hur du använder dem:

Hastighet	Exempel
Auto (upp till 30 sekunder)	Soluppgång, solnedgång, gryning, skymning, natt.
2, 5, 10 eller 15 sekunder	Gryning, skymning, nattrafik, pariserhjul, fyrverkerier, ljusmålning.
20 sekunder	Natthimmel (med belysning).
30 sekunder	Stjärnor på natten, Vintergatan (totalt mörker).

**PROFFSTIPS:** Du kan minska oskärpa i läget Natt och Nattfotografering med intervall genom att montera kameran på ett stativ eller ställa den på en stabil yta där den står stadigt.

### SERIETAGNINGSFREKVENNS

Spela in scener med snabba rörelser med någon av dessa höghastighetsinställningar:

- Auto (upp till 25 bilder per sekund beroende på ljusförhållanden)
- 30 bilder på 3, 6 eller 10 sekunder
- 25 bilder på 1 sekund
- 10 bilder på 1 eller 3 sekunder
- 5 bilder på 1 sekund
- 3 bilder på 1 sekund

## Tekniska specifikationer: Foto

---

### DIGITALA OBJEKTIV (FOTO)

Med digitala objektiv kan du välja hur mycket av motivet som ska registreras av kameran. De påverkar även zoomnivån och fisheye-effekten i bilden. Välj mellan tre olika objektiv för foton:

Digitalt objektiv	Beskrivning
Vidvinkel (16–34mm)	Brett synfält som får med så mycket som möjligt i bilden.
Linjärt (19–39mm)	Brett synfält utan fisheye-effekten som ges i Vidvinkel.
Smalt (27 mm)	Smalt synfält utan den fisheye-effekt som ges i Vidvinkel.

## Tekniska specifikationer: Foto

---

### RAW-FORMAT

När den här inställningen är på sparas alla foton som .jpg-bild (som kan visas på kameran och delas med GoPro-appen) och som .gpr-fil. .gpr-filen är baserad på Adobes DNG-format. Filerna kan användas i Adobe Camera Raw (ACR) 9.7 eller senare versioner. Du kan även använda Adobe Photoshop Lightroom CC (version 2015.7 eller senare) och Adobe Photoshop Lightroom 6 (version 6.7 eller senare).

I fotoläget är RAW-format tillgängligt för Foto, Serietagning, Natt, Fotografering med intervall och Nattfotografering med intervall med följande villkor och undantag:

- SuperPhoto måste vara avstängt.
- Digitala objektiv måste vara inställda på Vidvinkel.
- Zoomfunktionen måste vara avstängd.
- RAW-formatet är inte tillgängligt vid kontinuerlig fotografering.
- För Fotografering med intervall måste Intervall vara inställt på minst 5 sekunder.
- För Nattfotografering med intervall måste inställningen för Slutare vara minst 5 sekunder.

---

**PROFFSTIPS:** Foton i .gpr-format sparas på samma plats och får samma filnamn som .jpg-filerna. För att komma åt filerna sätter du in SD-korten i en kortläsare och letar upp dem via datorns filutforskare.

## Tekniska specifikationer: Intervallfoto

### TIMEWARP-VIDEOHASTIGHET

Du kan öka TimeWarp-videohastigheten upp till 30x och förvandla längre aktiviteter till ögonblick som du kan dela. Standardinställningen är Auto, som innebär att hastigheten ställs in automatiskt.

Du kan också ange hastigheten själv. Med hjälp av den här tabellen kan du uppskatta längden på dina videor. Till exempel ger Inspelning i en minut med 2x hastighet i 4 minuter en TimeWarp-video på ungefär 2 minuter.

Hastighet	Inspelningstid	Videolängd
2x	1 minut	30 sekunder
5x	1 minut	10 sekunder
10x	5 minuter	30 sekunder
15x	5 minuter	20 sekunder
30x	5 minuter	10 sekunder

Obs! Inspelningstiderna är ungefärliga. Videolängden kan variera beroende på händelserna i innehållet.

Hastighet	Exempel
2x–5x	Köra längs en vacker väg.
10x	Vandra och utforska.
15x–30x	Springa och cykla.

**PROFFSTIPS:** För bästa resultat kan du låta hastigheten stå på Auto när du spelar in videor som kan bli skakiga.

## Tekniska specifikationer: Intervallfoto

### VÄXLA HASTIGHET (TIMEWARP)

Tryck på den bakre pekskärmen medan du spelar in TimeWarp för att växla ned hastigheten på videon. Tryck igen för att öka hastigheten. Välj hastighet före inspelning genom att trycka på  på inspelningsskärmen eller gå till menyn TimeWarp-inställningar. Det finns två alternativ:

Hastighet	Bilder per sekund	Ljud
Realtid (1x)	30 bilder/s	På
Halv hastighet (0,5x slowmotion)	60 bilder/s	Av

**PROFFSTIPS:** Du kan också använda knappen Läge  för att aktivera Växla hastighet. Bläddra ned till Genvägar på inställningsmenyn för att ställa in den.

### VIDEOUPPLÖSNING (TIMEWARP, INTERVALLVIDEO)

HERO9 Black spelar in TimeWarp- och intervallvideo med fyra upplösningar:

Upplösning	Bildformat
4K	16:9
2,7K	4:3
1440 p	4:3
1080 p	16:9

Mer information finns här:

- [Videouplösning](#) (sida 135)
- [Bildformat](#) (sida 123)

## Tekniska specifikationer: Intervallfoto

---

### TIDSINTERVALL

Du kan ange hur ofta kameran ska ta en bild i läget för video med tidsfördröjning och fotografering med tidsfördröjning.

Tillgängliga intervall är 0,5 (standard), 1, 2, 5, 10 och 30 sekunder, 1, 2, 5 och 30 minuter samt 1 timme.

Intervall	Exempel
0,5–2 sekunder	Surfning, cykling och andra sporter.
2 sekunder	Gatukorsning med mycket folk.
5–10 sekunder	Molnighet eller utomhusscener med lång varaktighet.
10 sekunder–1 minut	Konstprojekt och annat som utspelar sig under lång tid.
1 minut–1 timme	Byggprojekt och annat som äger rum under mycket lång tid.

## Tekniska specifikationer: Intervallfoto

---

### Inspelningstid för intervallvideo

Med hjälp av den här tabellen kan du avgöra hur långa dina videor blir.

Intervall	Inspelningstid	Videolängd
0,5 sekund	5 minuter	20 sekunder
1 sekund	5 minuter	10 sekunder
2 sekunder	10 minuter	10 sekunder
5 sekunder	1 timme	20 sekunder
10 sekunder	1 timme	10 sekunder
30 sekunder	5 timmar	20 sekunder
1 minut	5 timmar	10 sekunder
2 minuter	5 timmar	5 sekunder
5 minuter	10 timmar	4 sekunder
30 minuter	1 vecka	10 sekunder
1 timme	1 vecka	5 sekunder

**PROFFSTIPS:** För bästa resultat kan du montera kameran på ett stativ eller ställa den på en stabil yta där den står stadigt. Med TimeWarp-video kan du spela in video med tidsfördröjning medan du rör på dig.

## Tekniska specifikationer: Intervallfoto

---

### NATTFOTO MED INTERVALL

Välj hur ofta din GoPro ska ta en bild i läget Nattfoto med intervall. Intervallerna för Nattfoto med intervall är Auto, 4, 5, 10, 15, 20 och 30 sekunder samt 1, 2, 5, 30 och 60 minuter.

Auto (standard) synkar intervallerna med slutarinställningen. Om slutartiden är inställd på 10 sekunder och intervallet är inställt på Auto tar kameran en bild var tionde sekund.

Intervall	Exempel
Auto	Passar oavsett exponering (bilden tas så snabbt som möjligt, beroende på inställningen för Shutter (slutare)).
4–5 sekunder	Stadsbilder i kvällsljus, gatubelysning eller rörliga scener.
10–15 sekunder	Svag belysning med långsamma scenbyten, t.ex. nattbilder med moln och en klar måne.
20–30 sekunder	Mycket svag belysning eller mycket långsamma scenbyten, t.ex. stjärnor med minimal bakgrunds- eller gatubelysning.

## Tekniska specifikationer: Protune

---

Med Protune får du tillgång till kamerans alla kreativa funktioner med manuell kontroll över avancerade inställningarsom färg, vitbalans och slutartid med mera. Det är kompatibelt med färgkorrigeringsverktyg för professionellt bruk och annan redigeringsprogramvara.

Tänk på följande:

- Protune är tillgängligt för alla lägen utom Loop och LiveBurst. Bläddra nedåt på inställningsmenyn för att visa alla Protune-inställningar.
- Vissa Protune-inställningar är inte tillgängliga när du använder exponeringskontroll.
- Om du ändrar Protune-inställningarna i en viss förinställning gäller ändringarna endast för den förinställningen. Om du till exempel ändrar vitbalansen för Intervallfoto påverkas inte vitbalansen för foton som tas med Serietagning.

---

**PROFFSTIPS:** Du kan återställa alla Protune-inställningar till standardinställningarna genom att trycka på  på inställningsmenyn.

### BITFREKvens

Bitfrekvensen avgör hur mycket data som används för att spela in en sekund video. Med HERO9 Black kan du välja mellan hög och låg.

Bitfrekvens	Beskrivning
Låg (standard)	Använd en lägre bitfrekvens om du vill ha mindre filer.
Hög	Använd högre bitfrekvens upp till 100 Mbit/s (för 4K- och 2,7K-video) för bästa bildkvalitet.

## Tekniska specifikationer: Protune

---

### FÄRG

Med Färg kan du justera färgprofilen i dina videor och bilder. Bläddra bland alternativen för att se en förhandsvisning i realtid av varje inställning och tryck sedan på den du vill välja.

Färginställning	Beskrivning
GoPro Color (standard)	Ta foton och spela in video med den klassiska färgkorrigerade GoPro-profilen.
Jämn	En neutral färgprofil som kan färgkorrigeras så att den stämmer bättre överens med innehåll som spelats in med annan utrustning och ger mer flexibilitet under postproduktionen. Tack vare sin långa kurva fångar Jämn fler detaljer i skuggor och högdagrar.

### VITBALANS

Med Vitbalans kan du justera färgtemperaturen i videor och bilder så att de optimeras för miljöer med kallt eller varmt ljus. Bläddra bland alternativen för att se en förhandsvisning i realtid av varje inställning och tryck sedan på den du vill välja.

Alternativen för den här inställningen är Auto (standard), 2 300K, 2 800K, 3 200K, 4 000K, 4 500K, 5 000K, 5 500K, 6 000K, 6 500K och Ursprunglig. Lägre värden ger varmare toner.

Du kan även välja Auto för att låta GoPro ställa in vitbalansen eller ursprung för att skapa en minimalt färgkorrigerad fil som möjliggör mer exakta justeringar under postproduktionen.

## Tekniska specifikationer: Protune

---

### ISO MINIMUM/MAXIMUM

Med ISO Minimum och ISO Maximum kan du ställa in en intervall för kamerans ljuskänslighet och bildbrus. Bildbrus anger graden av kornighet i bilden.

I svagare belysning ger högre ISO-värden ljusare bilder men mer bildbrus. Lägre värden ger mörkare bilder med mindre bildbrus. Bläddra bland alternativen för att se en förhandsvisning i realtid av varje inställning och tryck sedan på den du vill välja.

Standardvärdet för ISO Maximum är 3 200 för både videor och foton. Standardvärdet för ISO Minimum (lägsta ISO) är 100.

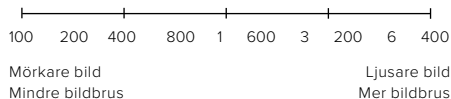

*Obs!* I video- och fotoläge beror ISO-beteendet på inställningen för Slutare (i Protune). Det värde för ISO Maximum (högsta ISO) som du väljer används som högsta ISO-värde. Det ISO-värde som används kan vara lägre beroende på belysningen.

---

**PROFFSTIPS:** Läs ett visst ISO-värde genom att ställa in ISO Minimum och ISO Maximum till samma värden.

## Tekniska specifikationer: Protune

---

### SLUTARE

Protunes slutarinställning gäller endast läget Video, Foto och LiveBurst. Inställningen avgör hur länge slutaren hålls öppen. Bläddra bland alternativen för att se en förhandsvisning i realtid av varje inställning och tryck sedan på den du vill välja. Standardinställningen är Auto.

Alternativen i läget Foto är Auto, 1/125, 1/250, 1/500, 1/1 000 och 1/2 000 sekund.

Alternativen i läget Video beror på inställningen för bilder/sekund (b/s) enligt nedan.

Slutare	Exempel 1: 1 080 p 30 b/s	Exempel 2: 1 080 p 60 b/s
Auto	Auto	Auto
1/b/s	1/30 s	1/60 s
1/(2x b/s)	1/60 s	1/120 s
1/(4x b/s)	1/120 s	1/240 s
1/(8x b/s)	1/240 s	1/480 s
1/(16x b/s)	1/480 s	1/960 s

**PROFFSTIPS:** För att minska oskärpan i videor och foton med inställningen Slutare kan du montera kameran på ett stativ eller en annan stabil yta där den står stadigt.

## Tekniska specifikationer: Protune

---

### EXPONERINGSKOMPENSERING (EV-KOMP)

Exponeringskompensering påverkar hur ljusa bilder och videor blir. Justering av den här inställningen kan förbättra bildkvaliteten i miljöer med starkt kontrasterande belysning.

Alternativen för den här inställningen sträcker sig från -2,0 till +2,0. Standardinställningen är 0.

Bläddra mellan alternativen till höger på EV-kompskärmen för att se en förhandsvisning i realtid av varje inställning och tryck sedan på den du vill välja. Högre värden ger ljusare bilder.

*Obs!* Den här inställningen är endast tillgänglig för Video om Slutare är inställd på Auto.

Du kan också justera exponeringen genom att utgå från ett visst område i bilden. Mer information finns i [Exponeringskontroll](#) (sida 75).

---

**PROFFSTIPS:** EV-komp justerar ljusstyrkan inom ramarna för aktuell ISO-inställning. Om ljusstyrkan redan har uppnått ISO-gränsen i en miljö med svag belysning så har en ökning av EV-komp ingen effekt. Välj ett högre ISO-värde för att öka ljusstyrkan ytterligare.



## Tekniska specifikationer: Protune

---

### SKÄRPA

Skärpa styr detaljrikedomen i videor och bilder. Alternativen för den här inställningen är Hög (standard), Medel och Låg.

Bläddra bland alternativen för att se en förhandsvisning i realtid av varje inställning och tryck sedan på den du vill välja.

---

**PROFFSTIPS:** Om du tänker öka skärpan vid redigeringen kan du välja inställningen Låg.

## Tekniska specifikationer: Protune

---

### RAW-LJUD

Med RAW-ljud kan du skapa en separat .wav-fil för videon utöver det vanliga .mp4-ljudspåret. Du kan välja vilken bearbetningsnivå som ska tillämpas på RAW-ljudfilen.

RAW-inställning	Beskrivning
Av (standard)	Det skapas ingen separat .wav-fil.
Låg	Minimal behandling. Perfekt om du vill göra ljudbehandling under efterbearbetningen.
Med	Tillämpar måttlig bearbetning utifrån inställningarna för vindbrusreducering. Perfekt om du vill bearbeta förstärkningen själv.
Hög	Tillämpar full ljudbehandling (automatisk förstärkning och vindbrusreducering). Perfekt om du vill ha ljudbehandling utan AAC-kodning.

Sätt in SD-kortet i kortläsaren så att du får åtkomst till .wav-filerna på datorn. De sparas med samma namn och på samma plats som .mp4-filerna.

## Tekniska specifikationer: Protune

---

### VINDBRUSREDUCERING REDUCTION

Din HERO9 Black har tre mikrofoner för ljudinspelning när du spelar in video. Du kan ställa in hur de ska användas utifrån inspelningsförhållandena och vilken typ av ljud du vill ha i den färdiga videon.

Inställning	Beskrivning
Auto (standard)	Filtrera bort brus från vind (och vatten) automatiskt.
På	Filtrera bort vindbrus och när GoPro är monterad på ett fordon i rörelse.
Av	Använd när vindbrus inte påverkar ljudkvaliteten och du vill att GoPro ska spela in i stereo.

## Kundtjänst

---

GoPro är fast beslutna att ge bästa möjliga service. Kontakta GoPro-kundtjänsten via [gopro.com/help](https://gopro.com/help).

## Varumärken

---

GoPro, HERO och deras respektive logotyper är varumärken eller registrerade varumärken som tillhör GoPro, Inc. i USA och andra länder. © 2020 GoPro, Inc. Med ensamrätt. Patentinformation finns på [gopro.com/patents](https://gopro.com/patents). GoPro, Inc., 3025 Clearview Way, San Mateo CA 94402, USA | GoPro GmbH, Floessergasse 2, 81369 Munich, Germany

## Information om regler och föreskrifter

---

En fullständig lista över landcertifikat finns i Important Product + Safety Instructions (viktiga produkt- och säkerhetsanvisningar) som levererades med kameran. Du kan också gå in på [gopro.com/help](https://gopro.com/help).

